

DIGI PLEX™

P ▲ R ▲ D O X

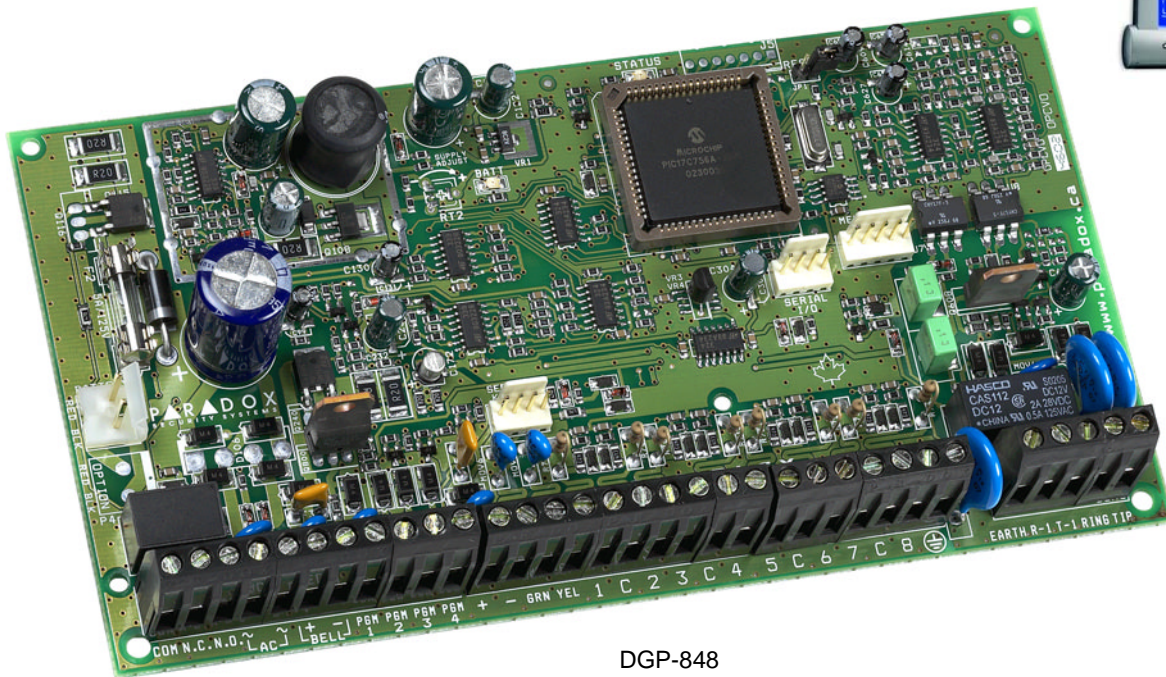

Panneau de contrôle Digiplex (DGP-848) - V4.1



DGP-848



Manuel d'installation et de référence

P ▲ R ▲ D O X®
S Y S T È M E S D E S É C U R I T É

Table des matières

Introduction	1	6.10 Caractéristique de verrouillage du clavier	22
1.1 Caractéristiques	1	6.11 Nombre maximal de zones contournées	22
1.2 Spécifications	1	6.12 Contournement non affiché lorsque le système est armé	22
Installation	2	6.13 Cri de sirène	22
2.1 Emplacement et montage	2	6.14 Tonalité de rappel	22
2.2 Mise à la terre	2	6.15 Passage en mode d'armement partiel	22
2.3 Alimentation en c.a.	2	6.16 Armement toujours en mode Forcé lors d'armement régulier	23
2.4 Batterie de secours	2	Options d'alarme.....	23
2.5 Bornes d'alimentation auxiliaire	2	7.1 Sortie de sirène/alarme	23
2.6 Raccordement de la ligne téléphonique	2	7.2 Délai pour coupure de la sirène	23
2.7 Sortie de cloche/sirène	2	7.3 Options de supervision pour émetteur sans fil	23
2.8 Critères du calcul de la puissance	4	7.4 Options de reconnaissance de sabotage	24
2.9 Sorties programmables	6	7.5 Options pour les touches de panique du clavier ..	24
2.10 Raccordement au combus	6	Transmission d'un rapport d'événement.....	25
2.11 Raccordement de zones simples	6	8.1 Transmission de rapports activée	26
2.12 Raccordement de zones doublées	7	8.2 Codes de rapport	26
2.13 Raccordement des zones de clavier	7	8.3 No de téléphone de station de surveillance	28
2.14 Raccordement d'un interrupteur à clé	8	8.4 No de compte des partitions	28
2.15 Circuit d'incendie	8	8.5 Formats de rapport	28
Méthodes de programmation.....	9	8.6 Destination des codes d'événements	29
3.1 Mode de programmation du panneau	9	8.7 Délai de fermeture récente	29
3.2 Mode de programmation des modules	9	8.8 Rapport de vérification automatique	29
3.3 Programmation par choix d'options	9	8.9 Délai avant de transmission d'une panne d'alimentation	30
3.4 Programmation décimale	9	8.10 Options pour la transmission des rapports de désarmement	30
3.5 Programmation hexadécimale	10	8.11 Options de transmission des codes de rapport de rétablissement de zone	30
3.6 Programmation par niveau	10	8.12 Délai avant transmission sur téléavertisseur	30
3.7 Clé de mémoire Paradox	10	8.13 Programmation des codes de rapport automatique	30
Programmation des zones.....	11	8.14 Absence d'armement	30
4.1 Numérotation des zones	12	Options du composeur.....	31
4.2 Définitions de zone	12	9.1 Surveillance de la ligne téléphonique (SLT)	31
4.3 Assignation de la partition de la zone	13	9.2 Signalisation multifréquence/par impulsions	31
4.4 Options de zone	14	9.3 Ratio d'impulsions	31
4.5 Étiquettes de zones	14	9.4 Détection de ligne occupée	31
4.6 Temps de réponse de la zone	16	9.5 Commutation en mode par impulsions	31
4.7 Zones avec résistance d'EDL	16	9.6 Sirène lors d'une panne de communication	31
4.8 Doublage de zones (ATZ)	16	9.7 Délai pour signal de ligne libre	31
Programmation d'un interrupteur à clé	17	Sorties programmables.....	32
5.1 Numérotation d'interrupteur à clé	18	10.1 Événement d'activation de sortie PGM	32
5.2 Définitions d'interrupteur à clé	18	10.2 Événement de désactivation de sortie PGM	32
5.3 Assignation d'une partition à l'interrupteur à clé ..	19	10.3 Option de désactivation de sortie PGM	33
5.4 Options pour interrupteur à clé	19	10.4 La sortie PGM 1 est une entrée pour détecteur de fumée	33
Options d'armement et de désarmement	20	Tableau de programmation des sorties PGM.....	34
6.1 Armement esclave d'une autre partition	20	Commandes et réglages du système	38
6.2 Armement restreint lors de défaut de la pile/alimentation en c.a.	20	12.1 Réinitialisation matérielle	38
6.3 Empêcher l'armement en présence de sabotage ..	20	12.2 Réinitialisation logicielle	38
6.4 Empêcher l'armement lors d'absence d'un signal de supervision	20	12.3 Courant de charge de la pile	38
6.5 Armement automatique sur minuteur	20	12.4 Verrouillage du code d'installateur	38
6.6 Armement automatique si aucun mouvement n'est détecté	21		
6.7 Options d'armement automatique	21		
6.8 Fonctions par touche rapide	21		
6.9 Délai de sortie	21		

12.5 Partitionnement	38	Index	55
12.6 Touches de fonction pour l'installateur	39	Avertissements	59
12.7 Heure et date du système	39	Garantie	60
12.8 Caractéristique Shabbat	39		
12.9 Réinitialisation d'un module	39		
12.10 Localisation d'un module	39		
12.11 Mode de programmation d'un module	39		
12.12 Diffusion de données d'un module	39		
12.13 Enlèvement d'un module	40		
12.14 Affichage des numéros de série	40		
12.15 Mode d'économie d'énergie	40		
12.16 Désactivation automatique des défauts	40		
12.17 Panne d'alimentation en c.a. non affichée	40		
Code d'accès	41		
13.1 Code d'installateur	41		
13.2 Longueur des codes d'accès	41		
13.3 Code maître du système	41		
13.4 Programmation des codes d'accès	41		
13.5 Options pour l'utilisateur	42		
13.6 Assignation des partitions pour le code d'utilisateur	43		
13.7 Options de contrôle d'accès	43		
13.8 Opérations multiples dans le menu de l'utilisateur	44		
Contrôle d'accès	44		
14.1 Survol de la programmation du contrôle d'accès	45		
14.2 Termes courants de contrôle d'accès	45		
14.3 Activation du contrôle d'accès	45		
14.4 Assignation du clavier à une porte	45		
14.5 Mode d'accès à la porte	45		
14.6 Niveaux d'accès	46		
14.7 Horaires	46		
14.8 Programmation des jours fériés	46		
14.9 Enregistrement des événements de contrôle d'accès	46		
14.10 Options pour porte d'accès globale	47		
Logiciel WinLoad	48		
15.1 Contournement du répondeur téléphonique	48		
15.2 Compteurs de sonneries	48		
15.3 Numéro d'identification du panneau	48		
15.4 Mot de passe de l'ordinateur	48		
15.5 Numéro de téléphone de l'ordinateur	48		
15.6 Appel à WinLoad	48		
15.7 Réponse à WinLoad	48		
15.8 Transmission automatique de la mémoire tampon d'événements	49		
15.9 Caractéristique de rappel	49		
Fonctions pour l'utilisateur	49		
16.1 Fonctions d'armement et de désarmement	49		
16.2 Programmation de contournements	50		
16.3 Zones carillon	50		
16.4 Codes d'utilisateurs	51		
16.5 Modes Normal et Confidentiel	51		
16.6 Réglages du clavier	51		
16.7 Affichage des défauts	52		
16.8 Verrou des défauts	53		
16.9 Effacement de la défaut de la limite de la sirène	53		
16.10 Affichage des événements enregistrés	53		

Introduction

Systèmes de sécurité Paradox a une fois de plus redéfini les limites de l'industrie de la sécurité et est fière de présenter le panneau de contrôle Digiplex. Nouvelle génération dans la technologie des panneaux de contrôle, le panneau de contrôle Digiplex utilise un combus à quatre fils qui permet d'alimenter et de communiquer dans les deux sens avec jusqu'à 95 modules (claviers, détecteurs de mouvement, modules d'expansion, etc.). De plus, les quatre partitions réelles, les options de destination des codes de rapport et la numérotation des zones simplifient l'installation du système ou les modifications qui doivent être apportées à ce dernier. La nouvelle méthode de programmation innovatrice rend la programmation du panneau de contrôle logique et beaucoup plus simple à exécuter. Cette nouvelle génération de panneaux de contrôle offre beaucoup plus de possibilités et un nombre incalculable de nouvelles options sans pour autant compromettre la convivialité. Rien de mieux pour décrire les nouveaux panneaux de contrôle Digiplex sinon de dire qu'ils sont plus faciles à utiliser et plus faciles à installer - voilà d'ailleurs pourquoi nous n'hésitons pas à les qualifier de summum en matière de système de sécurité.

HOMOLOGATION CTR-21

Le panneau de contrôle Digiplex DGP-848 répond aux exigences techniques de la norme harmonisée européenne CTR-21. La norme CTR-21 est une norme électrique qui définit l'interface analogue pour tous les équipements de télécommunications à deux fils (c.-à-d. DECT, PABX, etc.) qui doivent être raccordés au réseau téléphonique public commuté. Ainsi, le panneau de contrôle Digiplex peut être utilisé dans plus de 19 pays dont la Belgique, l'Allemagne, la Grèce, le Portugal, la Suède et la Suisse. Suite à des modifications qui ont été apportées pour obtenir l'homologation CTR-21, le téléchargement à l'aide du logiciel de gestion de la sécurité WinLoad est maintenant jusqu'à 30 % plus rapide.

1.1 Caractéristiques

- système numérique multiplex
- combus numérique à quatre fils :
 - ◆ fournit l'alimentation et permet la communication bidirectionnelle avec tous les modules raccordés au combus
 - ◆ un combus pour jusqu'à 95 modules
 - ◆ tous les modules sont du type « brancher et utiliser »
 - ◆ connexion des modules jusqu'à 914 m (3000 pi) du panneau de contrôle
 - ◆ technologie de supervision et de protection contre le sabotage ne requérant pas de câbles additionnels
- jusqu'à 48 zones adressables
- 8 zones d'interrupteurs à clé indépendantes (n'utilisent aucune des 48 zones)
- 8 bornes d'entrée câblées intégrées
- 4 partitions réelles :

La majorité des caractéristiques et des options du système Digiplex telles que la destination des codes de rapport, les délais d'entrée et de sortie, les cris de sirène, l'armement rapide, les fonctions de panique, etc. peuvent être programmées différemment pour chaque partition. Toutes les zones d'interrupteur à clé, les codes d'utilisateurs et les claviers sont assignés à des partitions spécifiques, ce qui fait du Digiplex un système réellement partitionné.
- 95 codes d'utilisateurs, 1 code d'installateur et 1 code maître

du système

- jusqu'à 5 sorties entièrement programmables (PGM) sont disponibles (la sortie PGM 1 peut être programmée en tant qu'entrée pour détecteur de fumée à deux fils; la sortie PGM 5 est un relais de 5 A optionnel)
- programmation simple, direct et logique
- destination des codes de rapport :

Les événements du panneau de contrôle Digiplex sont divisés en trois groupes d'événements pour chaque partition et en deux groupes d'événements du système. La séquence de composition de chaque groupe d'événements peut être programmée différemment pour chaque partition
- 4 numéros de téléphone de stations de surveillance
- formats de communication SIA, Contact ID, Téléavertisseur et plusieurs autres
- programmation locale et à distance pour tous les modules
- possibilité de chargement/téléchargement à l'aide du nouveau logiciel de gestion de la sécurité WinLoad pour Windows®
- détecteurs de mouvement et contacts de porte adressables
- et beaucoup plus encore...

1.2 Spécifications

Panneau de contrôle

- alimentation en c.a. : 16 Vc.a., 20/40 VA, 50 et 60 Hz
- batterie : 12 Vc.c., 4 Ah minimum
- alimentation auxiliaire : 12 Vc.c., 600 mA typique, 700 mA maximum, arrêt sans fusible à 1,1 A
- sortie de sirène : 1 A, arrêt sans fusible à 3 A
- sortie PGM : PGM 1 (100 mA), PGM 2 à PGM 4 (50 mA) et PGM 5 (relais de 5 A optionnel)
- mémoire tampon d'événements : 1024 événements
- toutes les sorties du panneau de contrôle sont conçues pour fonctionner entre 10,8 Vc.c. et 12,1 Vc.c.

NOTE GÉNÉRALE

Lorsque la programmation est faite avec le clavier Grafica (DNE-K07), les étapes peuvent différer. Sauf indication contraire, se référer au Manuel de l'utilisateur complet de Grafica disponible sur notre site Web au www.paradox.ca.

Installation

2.1 Emplacement et montage

Avant d'installer le boîtier, insérer les 5 goujons de montage en nylon blanc à l'arrière du boîtier. Avant de monter la carte de circuits imprimés au fond du boîtier, entrer tous les câbles à l'intérieur du boîtier et les préparer pour le raccordement. Choisir un endroit protégé des intrus et laisser un espace d'au moins 5 cm (2 po) autour du boîtier du panneau pour permettre la ventilation et la dissipation de chaleur. L'emplacement choisi pour le montage doit être une surface sèche à proximité d'une source de courant alternatif, d'un raccord de mise à la terre et d'une ligne téléphonique.

2.2 Mise à la terre

Raccorder les bornes de mise à la terre des zones et du composeur du panneau au boîtier et à une conduite d'eau froide ou à une tige de mise à la terre conformément aux codes de l'électricité locaux.



Pour une protection maximale contre la foudre, utiliser un fil de mise à la terre différent pour les zones et le composeur tel qu'illustré à la Figure 3 à la page 3.

2.3 Alimentation en courant alternatif

Utiliser un transformateur 16 Vc.a. (50/60 Hz) de minimum 20 VA afin de fournir une alimentation en c.a. suffisante. Pour augmenter la puissance, il est possible d'utiliser un transformateur de 40 VA. *Pour les systèmes homologués UL, il est possible d'utiliser le modèle no BE156240CAA et pour ceux homologués CSA, le modèle no BE116240AAA.* Ne pas alimenter le transformateur à partir d'une prise contrôlée par un interrupteur. Raccorder le transformateur comme illustré à la Figure 3 à la page 3.



Durant la mise sous tension, le panneau de contrôle effectue un balayage des modules (voir section 12.6 à la page 39) qui dure entre 30 et 120 secondes.



Ne pas raccorder le transformateur ou la batterie de secours avant que tout le câblage ne soit complété.

2.4 Batterie de secours

Pour que le panneau puisse être alimenté lors d'une panne de courant, raccorder une batterie de secours rechargeable au plomb ou à électrolyte gélifié (modèle YUASA no NP7-12 recommandé) de 12 Vc.c. à 4 Ah ou à 7 Ah tel qu'illustré à la Figure 3 à la page 3. Appliquer la tension c.a. avant de raccorder la batterie de secours et, au moment de l'installer, respecter la polarité car, si elle est inversée, le fusible de la batterie grillera. Pour régler le courant de charge de la batterie à 350 mA ou à 700 mA, voir section 12.3 à la page 38.

2.4.1 Vérification de la batterie

Le panneau effectue une vérification dynamique de la batterie sous charge toutes les 64 secondes. Si la batterie n'est pas raccordée, si sa capacité est trop faible ou si sa tension chute à 10,5 volts ou moins lors d'une panne de c.a., le message « Panne de batterie » apparaît dans l'affichage des défauts. Lorsque la tension de la batterie chute à 8,5 volts, le panneau s'éteint et toutes les sorties se désactivent.

2.5 Bornes d'alimentation auxiliaire

Il est possible d'utiliser la source d'alimentation auxiliaire pour alimenter les détecteurs de mouvement, les claviers et les autres accessoires du système de sécurité. L'alimentation auxiliaire est protégée contre toute surcharge par un circuit sans fusible qui met sans tarder la sortie hors fonction si le courant excède 1,1 A. Une fois la condition de surcharge éliminée, la sortie d'alimentation auxiliaire est remise en fonction. Pour connaître la tension de sortie disponible, se référer à la Figure 3 à la page 3 et pour la méthode pour calculer la consommation de courant du système, se référer à « Critères du calcul de la puissance » à la page 4.

2.6 Raccordement de la ligne téléphonique

Raccorder les fils de la compagnie de téléphone aux entrées TIP et RING du panneau de contrôle. Raccorder ensuite les bornes T1 et R1 au système téléphonique tel qu'illustré à la Figure 1.

Figure 1 : Raccordement de la ligne téléphonique

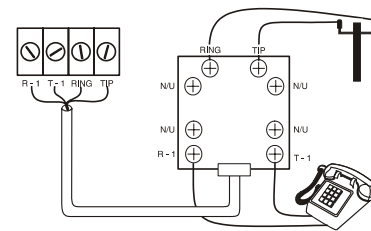

2.7 Sortie de cloche/sirène

Les bornes BELL+ et BELL- sont utilisées pour alimenter une cloche ou d'autres dispositifs d'avertissement qui requièrent une tension continue lors d'une alarme. Durant une alarme, la sortie de cloche/sirène fournit une tension de 12 Vc.c. et peut supporter 2 sirènes de 20 watts ou 1 de 30 watts. Elle est supervisée par un circuit sans fusible qui met automatiquement la sortie hors fonction si le courant excède 3 A. S'il y a coupure et que la charge de la sortie de sirène revient à la normale (≤ 3 A), le panneau de contrôle réapplique le courant sur la sortie. Lors du raccordement de la sirène, respecter la polarité tel qu'illustré à la Figure 2. Noter que la sortie PGM 5 peut fournir 5 A et, si elle est programmée en tant que sortie de cloche/sirène, elle peut alimenter des sirènes et d'autres dispositifs d'avertissement (voir Figure 2 : Cloche/sirène). Se référer à la rubrique Sorties programmables dans la section 10 à la page 32.



Lorsque la sortie de cloche/sirène n'est pas utilisée, le message « Sirène absente » apparaît dans l'affichage des défauts. Pour y remédier, raccorder une résistance de 1 k Ω entre les bornes de la sortie « Bell ».

Figure 2 : Cloche/sirène

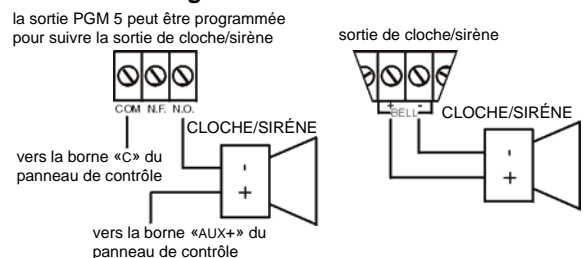
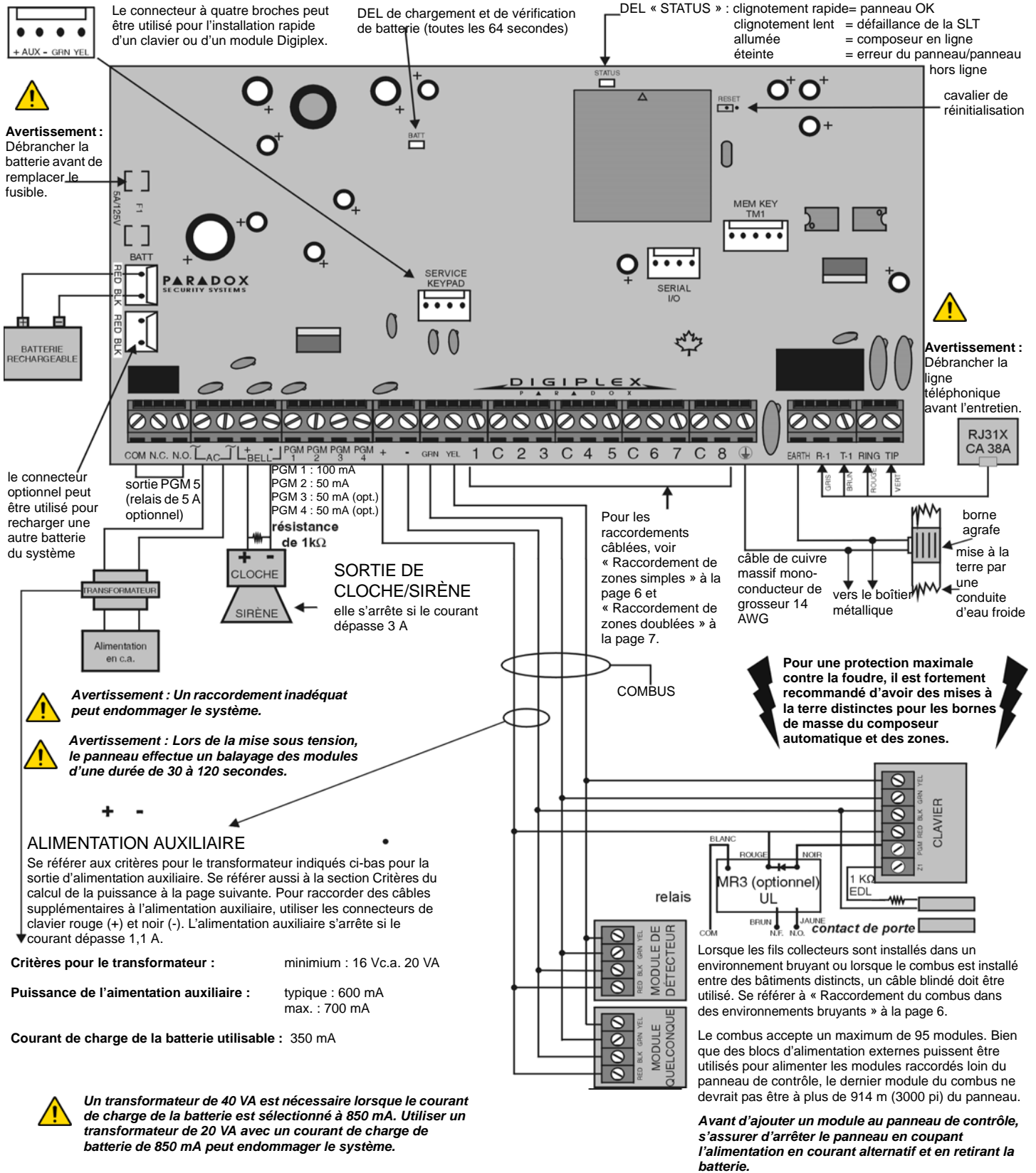

Figure 3 : Schéma de raccordement de la carte de circuits imprimés du panneau de contrôle Digiplex



⚠ Pour les avertissements et les exigences des UL/C-UL, voir « Avertissements » à la page 59.

2.8 Critères du calcul de la puissance

Tableau 1 : Tableau de consommation de puissance en milliampères

Description	QTÉ	mA utilisées	Nbre total de mA
Claviers à ACL graphique Grafica (DNE-K07)	_____	X 130 mA =	_____ mA
Claviers à ACL (DGP2-641BL)	_____	X 110 mA =	_____ mA
Claviers à ACL avec lecteur de cartes intégré (DGP2-641RB)	_____	X 120mA =	_____ mA
Claviers à ACL iconique (DGP2-640)	_____	X 95mA =	_____ mA
Claviers à DEL (DGP2-648)	_____	X 110 mA =	_____ mA
Modules de détecteur de mouvement (DGP2-50/60/70)	_____	X 30 mA =	_____ mA
Modules de contact de porte (DGP2-ZC1)	_____	X 15 mA =	_____ mA
Modules d'expansion de 1 zone (DGP2-ZX1)	_____	X 30 mA =	_____ mA
Modules d'expansion de 4 zones (APR3-ZX4)	_____	X 30 mA =	_____ mA
Modules d'expansion de 8 zones (APR3-ZX8)	_____	X 30 mA =	_____ mA
Modules d'expansion sans fil Magellan (MG-RCV3)	_____	X 35 mA =	_____ mA
Modules d'expansion de 4 sorties PGM (APR3-PGM4)	_____	X 150 mA =	_____ mA
Module d'imprimante (APR3-PRT1)	_____	X 25 mA =	_____ mA
Modules d'assistance parlée pour armement/désarmement InTouch (APR3-ADM2)	_____	X 105 mA =	_____ mA
Module DVACS (DGP2-DVAC)	_____	X 40 mA =	_____ mA
Modules de voyants (DGP2-ANC1)	_____	X 20 mA =	_____ mA
Concentrateur et isolateur de bus (APR3-HUB2)	_____	X 50mA =	_____ mA
Note : Le DGP2-ACM1P consomme 165 mA de son propre bloc d'alimentation.			
Puissance maximale disponible = 700 mA		TOTAL	_____ mA

ÉTAPE 1 : À l'aide du Tableau 1, caculer la puissance (mA) requise par chaque dispositif, module et accessoire du système.

Tenir compte des dispositifs raccordés aux sorties PGM du panneau de contrôle. Étant donné que la sortie « BELL » dispose de son propre bloc d'alimentation, ne pas inclure les sirènes raccordées à cette sortie dans le calcul.

ÉTAPE 2 : Si le total est inférieur à 700 mA, passer à l'étape 3. Si la valeur est plus élevée, installer un bloc d'alimentation externe (voir Figure 6 à la page 6) permettant de fournir l'alimentation supplémentaire nécessaire. Passer à l'étape 3 et se référer à l'exemple de la Figure 4 à la page 5.

ÉTAPE 3 : En raison de la dégradation de la puissance du signal sur de longues distances, **CHAQUE** longueur ou parcours de câble du système peut supporter un total de puissance (mA) spécifique. À l'aide du Tableau 2 : *Restrictions du total de puissance (mA) pour chaque parcours de câble*, déterminer la puissance (mA) que chaque parcours de câble peut supporter. Noter que le total de puissance (en mA) ne peut jamais dépasser 700 mA.

Tableau 2 : Restrictions du total de puissance (mA) pour chaque parcours de câble

Calibre : 18, Surface : 0,823 mm ²		Calibre : 22, Surface : 0,326 mm ²		Calibre : 24, Surface : 0,205 mm ²	
Longueur de chaque parcours de câble	Puissance (mA) disponible	Longueur de chaque parcours de câble	Puissance (mA) disponible	Longueur de chaque parcours de câble	Puissance (mA) disponible
30 m (100 pi)	700	30 m (100 pi)	700	30 m (100 pi)	700
61 m (200 pi)	700	61 m (200 pi)	682	61 m (200 pi)	429
91 m (300 pi)	700	91 m (300 pi)	454	91 m (300 pi)	286
122 m (400 pi)	700	122 m (400 pi)	341	122 m (400 pi)	214
152 m (500 pi)	690	152 m (500 pi)	273	152 m (500 pi)	171
183 m (600 pi)	575	183 m (600 pi)	227	183 m (600 pi)	143
213 m (700 pi)	493	213 m (700 pi)	195		
244 m (800 pi)	431	244 m (800 pi)	170		
274 m (900 pi)	383	274 m (900 pi)	151		
305 m (1000 pi)	345	305 m (1000 pi)	136		
457 m (1500 pi)	230				
610 m (2000 pi)	172				
762 m (2500 pi)	138				
914 m (3000 pi)	115				

Figure 4 : Exemple du calcul de la puissance nécessaire

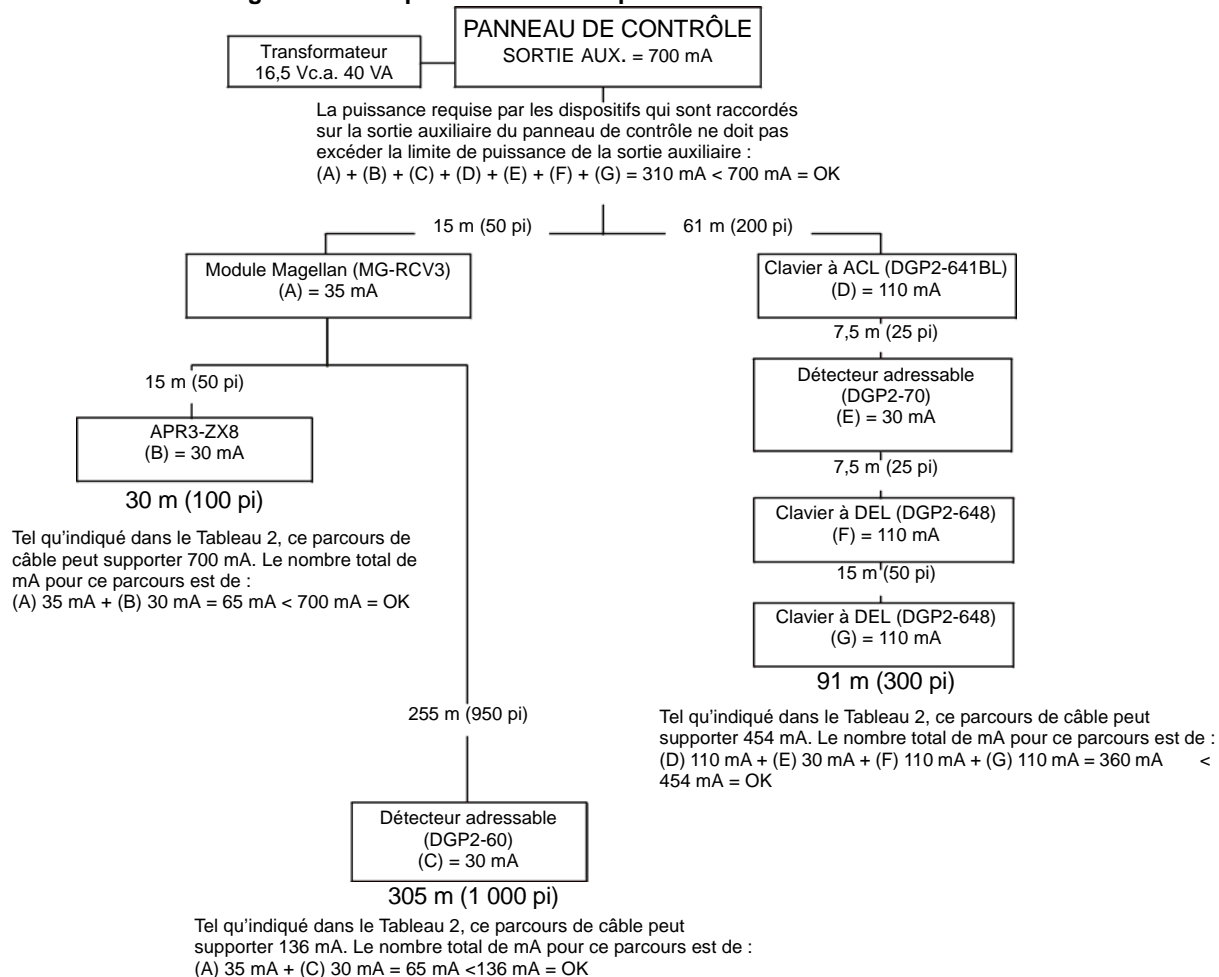

Si, dans l'exemple ci-dessus, un clavier à ACL (110 mA) était ajouté sur le parcours de 30 m (100 pi), la limite imposée par la distance du câble ne serait pas excédée. Par contre, si un clavier à ACL était ajouté sur le parcours de 91 m (300 pi) ou sur celui de 305 m (1000 pi), la limite imposée par la distance du câble serait excédée et les dispositifs de ce parcours fonctionneraient à une capacité amoindrie.

Figure 5 : Raccordement d'un bloc d'alimentation externe

Les dispositifs qui sont raccordés à un bloc d'alimentation externe ne consomment pas d'unités de puissance de la sortie auxiliaire du panneau de contrôle.

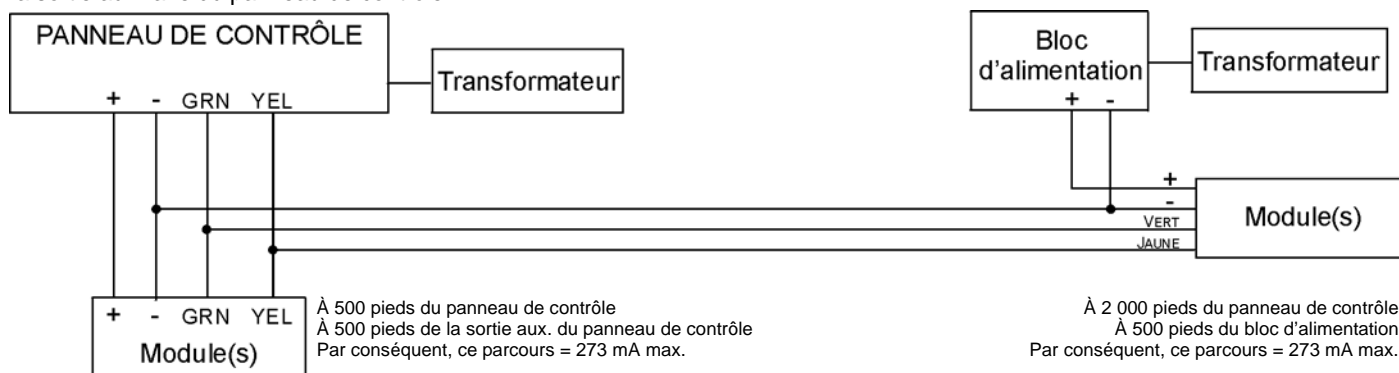

⚠ Ne pas utiliser le même transformateur pour le panneau de contrôle et les blocs d'alimentation externes. Les modules ne doivent jamais être installés à une distance de plus de 914 m (3 000 pieds) du panneau de contrôle.

2.9 Sorties programmables

Le panneau de contrôle est muni de deux sorties programmables, soit les sorties PGM 1 et PGM 2. Les sorties PGM 3 à PGM 5 sont optionnelles. Lorsqu'un événement spécifique se produit dans le système, une sortie PGM peut être utilisée pour réinitialiser les détecteurs de fumée, activer des lumières stroboscopiques, ouvrir/fermer la porte de garage et plus encore. Se référer à la section 10 à la page 32 pour les détails quant à la programmation des sorties PGM.

La sortie PGM 1 fournit un maximum de 100 mA, les sorties PGM 2 à PGM 4, un maximum de 50 mA et la sortie PGM 5 est une sortie à relais qui fournit un maximum de 5 A. Si la consommation de courant des dispositifs raccordés à la sortie PGM doit excéder le courant maximal de la sortie, il faut utiliser un relais tel qu'illustré à la Figure 6. Les sorties PGM 1 à PGM 4 sont des sorties normalement ouvertes et la sortie à relais de 5 A (PGM 5) peut être normalement ouverte ou normalement fermée. Noter aussi que la sortie PGM 1 peut être programmée en tant qu'entrée de détecteur de fumée à 2 fils. Pour plus amples renseignements, se référer à la section 2.15.1 à la page 8 et à la section 10.4 à la page 33 de ce manuel.

Figure 6 : Sortie de relais PGM

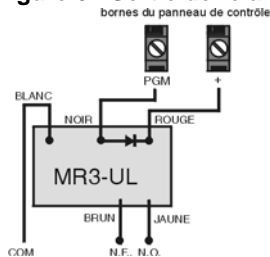

2.10 Raccordement au combus

Le combus du système Digiplex est un combus à 4 fils fournissant l'alimentation et permettant la communication bidirectionnelle entre le panneau de contrôle et tous les modules raccordés à celui-ci. Tous les dispositifs de détection adressables, les claviers et les modules Digiplex se raccordent sur le combus qui peut supporter jusqu'à 95 modules. Raccorder les quatre bornes identifiées « RED », « BLK », « GRN » et « YEL » de chaque détecteur, clavier et module sur les bornes correspondantes du panneau de contrôle, tel qu'illustré dans la Figure 3 à la page 3. Noter que tous les modules peuvent être raccordés en une configuration en étoile ou en série. Le dernier dispositif du combus ne devrait pas être installé à plus de 914 m (3000 pi) du panneau de contrôle. La distance totale de tous les fils conjugués ne doit pas dépasser 914 m (3 000 pi). Par exemple, si dix longueurs de fil mesurant chacune 305 m (1 000 pi) étaient raccordées, la distance totale dépasserait la capacité du système. Pour obtenir de l'information sur la façon de raccorder un dispositif sur une zone du panneau de contrôle, se référer à la rubrique « Programmation d'une zone » à la page 11.



Avant de raccorder un module sur le panneau de contrôle, mettre le panneau de contrôle hors tension en débranchant l'alimentation en c.a. et la batterie.

2.10.1 Raccordement du combus dans des environnements bruyants

Lorsque les fils du combus doivent être installés à proximité d'une source élevée d'interférence électrique telle que des fluorescents au néon, des moteurs, du câblage à haute tension ou des transformateurs, ou lorsque le combus doit passer entre plusieurs bâtiments, il faut utiliser du câble blindé. Dans de tels cas, raccorder le câble blindé tel que décrit ci-contre.

À l'intérieur d'un même bâtiment : Dénuder l'une des extrémités du câble blindé afin d'avoir accès au blindage et raccorder le blindage à la mise à la terre du panneau (et non pas à celle du composeur) en laissant l'autre extrémité du câble intacte (flottante).

Entre plusieurs bâtiments : Dénuder l'une des extrémités du câble blindé afin d'avoir accès au blindage. Dans le bâtiment où est installé le panneau de contrôle, raccorder le blindage sur un tuyau d'eau froide ou sur tout autre mise à terre disponible tout en laissant l'autre extrémité du câble intacte (flottante). La même configuration s'applique pour les autres bâtiments.

2.11 Raccordement de zones simples

En plus de son combus, le panneau de contrôle Digiplex est muni de 8 bornes d'entrée de zones câblées pouvant être utilisées avec des contacts de porte, des détecteurs de fumée et/ou des détecteurs de mouvement. Des modules d'expansion de 1 à 8 zones peuvent aussi être raccordés sur le combus. Les dispositifs raccordés sur les bornes d'entrées de zones câblées doivent être assignés à une zone et les paramètres de la zone doivent être définis. Pour plus amples renseignements, se référer à « Programmation d'une zone » à la page 11. La Figure 7 illustre les divers raccordements de zone câblée reconnus par le système Digiplex. Dans le cas d'une installation homologuée UL, utiliser le modèle de résistance d'extrémité de ligne (EDL) no 2011002000.

Figure 7 : Raccordement d'une zone simple
 Contacts N.F., sans résistance d'EDL

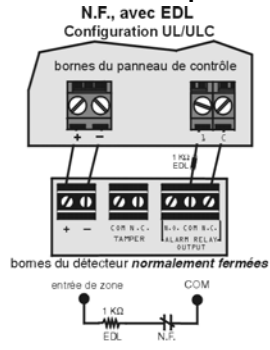
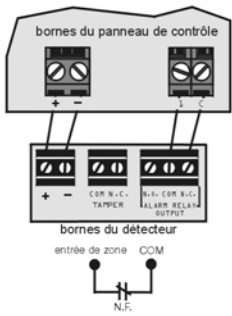

N.O., avec résistance d'EDL
 Configuration UL/ULC

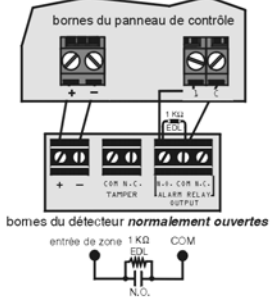

Contacts N.F., sans EDL, avec reconnaissance de sabotage

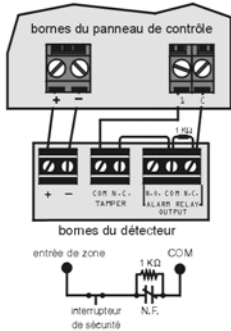

N.F., avec EDL, reconnaissance de sabotage et de défaut de câblage (UL/ULC)

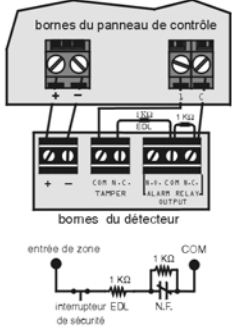

N.O., avec EDL, reconnaissance de sabotage et de défaut de câblage

Activer l'ATZ (l'option [8] de la section [504]) et raccorder comme suit (ne pas utiliser d'entrée supplémentaire)

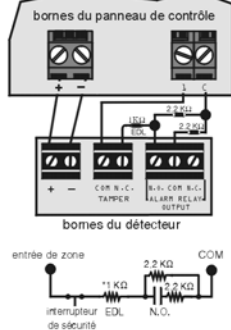

*pour les installations sans EDL, retirer la résistance de 1 KΩ

Figure 8 : Raccordement de zones doublées

Contact N.F., sans résistance d'EDL

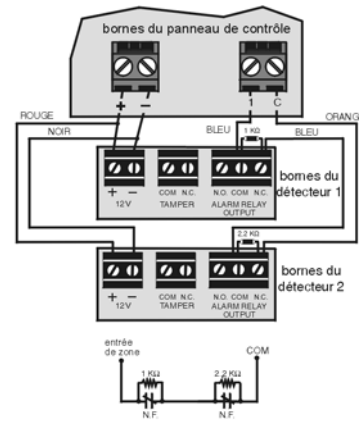

Contact N.F., sans EDL, avec reconnaissance de sabotage

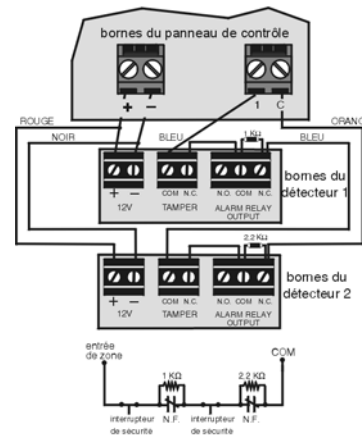

Contacts N.F., avec EDL, reconnaissance de sabotage et de défaut de câblage (UL/ULC)

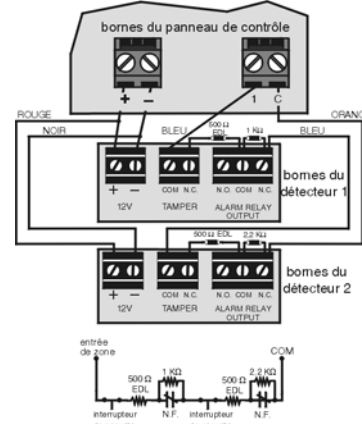

2.12 Raccordement de zones doublées

L'activation de l'option ATZ (voir section 4.8 à la page 16) permet d'installer deux dispositifs par borne d'entrée. L'option ATZ est une option gérée par logiciel. Raccorder simplement les dispositifs comme illustré à la Figure 8. Les dispositifs raccordés aux entrées de zone doivent être assignés à une zone et les paramètres de la zone doivent être définis. Pour plus amples renseignements, se référer à « Programmation d'une zone » à la page 11. Dans le cas d'une installation homologuée UL, utiliser le modèle de résistance d'extrémité de ligne (EDL) no 2011002000.

2.13 Raccordement des zones de clavier

Chaque clavier à DEL et à ACL est muni d'une entrée de zone câblée qui permet de raccorder un détecteur ou un contact de porte directement au clavier. Par exemple, le contact installé sur la porte d'entrée principale d'un établissement peut être directement raccordé à la borne d'entrée du clavier installé à proximité de cette porte, évitant ainsi d'avoir à le raccorder au panneau de contrôle placé beaucoup plus loin.



Même si l'option ATZ du panneau de contrôle est activée, un seul dispositif peut être raccordé à la zone câblée du clavier. Les sabotages sur les zones de clavier ne sont pas reconnus. La zone de clavier suit la définition d'EDL du panneau de contrôle.

Un dispositif raccordé à la borne d'entrée d'un clavier doit être assigné à une zone du panneau de contrôle et les paramètres de la zone doivent être définis (voir la rubrique « Programmation d'une zone » à la page 11). Le clavier communique l'état de la zone au panneau de contrôle par le combus. Le dispositif de détection doit être raccordé de la façon illustrée dans la Figure 3 à la page 3.

2.14 Raccordement d'un interrupteur à clé

Raccorder les interrupteurs à clé au clavier, au panneau de contrôle ou aux bornes d'un module d'expansion de zones câblées tel qu'illustré à la Figure 9. Une fois qu'un interrupteur à clé est raccordé, il faut l'assigner à une zone d'interrupteur à clé et les paramètres de cette zone doivent être définis tel que décrit à la rubrique « Programmation d'un interrupteur à clé » à la page 17.

Figure 9 : Raccordement d'un interrupteur à clé

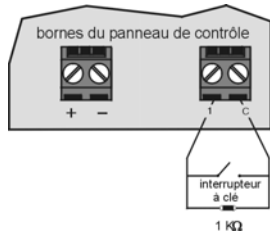

2.15 Circuit d'incendie

Raccorder les détecteurs de fumée utilisés dans le système de sécurité en suivant l'une des méthodes suivantes. Les détecteurs de fumée qui sont raccordés au panneau de contrôle ou aux bornes d'entrée d'un module d'expansion doivent être assignés à une zone du panneau de contrôle et la zone doit être définie en tant que zone d'incendie. Pour de plus amples détails, se référer à la rubrique « Programmation d'une zone » à la page 11.

2.15.1 Installation d'un détecteur de fumée à 2 fils

La sortie PGM 1 peut être définie en tant qu'entrée de détecteur de fumée à 2 fils (voir section 10.4 à la page 33) afin de permettre que les détecteurs de fumée soient raccordés comme à la Figure 10 à la page 8. Les zones d'incendie doivent utiliser une résistance d'EDL de 1 kΩ. Si un court-circuit est détecté sur la boucle d'incendie ou si un détecteur de fumée se déclenche, le panneau de contrôle génère une alarme, et ce, que le système soit armé ou non. Si la boucle d'incendie est ouverte, la condition de défectuosité « Zone défaillante » apparaît dans l'affichage des défectuosités et le code de rapport approprié est transmis à la station de surveillance (si programmée).

2.15.2 Installation de détecteurs ESL dotés de la caractéristique CleanMe™

Le panneau de contrôle Digiplex supporte les détecteurs de fumée ESL dotés de la caractéristique CleanMe™. Les détecteurs de fumée ESL se raccordent exactement de la même manière que les détecteurs de fumée traditionnels (voir Figure 10). Noter qu'il faut éviter de raccorder plus de 20 détecteurs de fumée ESL sur un même système. Lorsqu'un détecteur de fumée ESL transmet un signal CleanMe™, le panneau de contrôle génère une défectuosité et transmet un code de

rapport à la station de surveillance (si programmée). La défectuosité est effacée si aucun signal « CleanMe™ » n'est transmis durant une période de plus de 255 secondes. Si une alarme est déclenchée, la défectuosité est effacée jusqu'à ce qu'elle soit détectée de nouveau.

Figure 10 : Sortie PGM 1 = entrée de détecteur de fumée à 2 fils

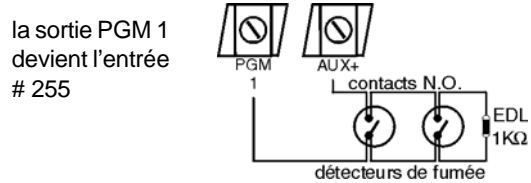

Lorsque des détecteurs de fumée ESL dotés de la caractéristique CleanMe™ sont utilisés, ne pas raccorder plus de 20 détecteurs en parallèle.

2.15.3 Installation d'un détecteur de fumée (à 4 fils)

Raccorder les détecteurs de fumée à 4 fils à un relais tel qu'illustré à la Figure 11. Détecteurs de fumée recommandés : modèle System Sensor 2112/24D. Pour être conforme à la norme UL955, les détecteurs de fumée à 4 fils doivent être installés à l'aide de fils de grosseur 18 AWG. Dans l'éventualité où le courant serait interrompu, le relais entraînerait le panneau à transmettre le rapport de défectuosité de la boucle d'incendie si celui-ci est programmé dans la Section [707]. Afin que le détecteur de fumée puisse être rétabli (réinitialisé) après une alarme, s'assurer que la borne négative (-) du détecteur de fumée est raccordée à une sortie PGM tel qu'illustré à la Figure 11. Programmer ensuite la sortie PGM avec l'événement d'activation « Réinitialisation de détecteur(s) de fumée » (voir section 10.1) afin que l'alimentation du détecteur de fumée soit coupée durant quatre secondes lorsque les touches [EFFAC.] et [ENTRÉE] (claviers à ACL) ou [*] et [#] (claviers Grafica) sont maintenues enfoncées durant deux secondes.

Figure 11 : Zones d'incendie

INSTALLATION UL/ULC
bornes du panneau de contrôle

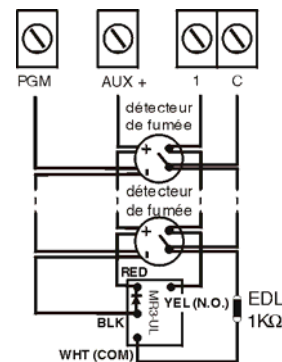

Raccordement de zones d'incendie simples seulement

Si l'option ATZ est activée, ne pas utiliser l'entrée supplémentaire (c.-à-d. dans l'exemple ci-dessus, l'entrée 009 ne peut être utilisée en tant qu'entrée de zone).



Il est recommandé que tous les détecteurs de fumée à 2 et à 4 fils soient raccordés en une configuration en série.

Méthodes de programmation

Le panneau de contrôle Digiplex peut être programmé à l'aide du logiciel WinLoad, de la clé de mémoire Paradox ou manuellement à l'aide d'un clavier à ACL (DGP2-641BL) ou Grafica (DNE-K07). Nous vous recommandons fortement de programmer le panneau de contrôle à l'aide du logiciel WinLoad puisqu'il simplifie l'opération et réduit les possibilités d'erreurs lors de l'entrée de données. Pour obtenir des détails sur la façon de régler le panneau de contrôle afin qu'il fonctionne avec le logiciel WinLoad, se référer à la rubrique « Logiciel WinLoad » à la page 48.

Il est également possible d'utiliser la clé de mémoire Paradox (voir section 3.7 à la page 10) pour copier les données de programmation d'un panneau de contrôle Digiplex vers des panneaux de contrôle Digiplex. Cette méthode permet de programmer chaque panneau de contrôle en moins de 5 secondes.

Les claviers et les autres modules peuvent aussi être facilement programmés à l'aide de la caractéristique de diffusion de données d'un module (voir section 12.12 à la page 39). Une fois un module programmé, il est possible d'utiliser cette caractéristique pour transmettre, par le combus, les sections de programmation de ce module vers les autres modules similaires.

3.1 Mode de programmation du panneau

Utiliser le *Guide de Programmation* afin de garder un suivi des sections qui ont été programmées et de la façon dont elles ont été programmées. Pour être en mesure de programmer quoi que ce soit dans le panneau de contrôle Digiplex, il faut d'abord accéder au mode de programmation.

POUR PROGRAMMER EN MODE DE PROGRAMMATION DU PANNEAU :

- 1) Appuyer sur la touche **[0]** et la maintenir enfoncée.
- 2) Entrer le **[CODE D'INSTALLATEUR]** (par défaut = 000000).
- 3) Entrer le numéro de **[SECTION]** de 3 chiffres.
Chaque caractéristique et/ou option est programmée dans une section de 3 chiffres commençant à **[001]**.
- 4) Entrer la **[DONNÉE]** requise.
Le type de donnée requis est décrit dans le *Guide de programmation* et/ou est expliqué dans les sections appropriées de ce manuel.

Pour les claviers à ACL :

Une fois la donnée requise entrée, soit que le panneau de contrôle sauvegarde automatiquement cette donnée et passe à la section suivante, soit qu'il faille appuyer sur la touche **[ENTRÉE]** pour sauvegarder la donnée et passer à la section suivante. Pour revenir à l'étape précédente ou pour effacer la donnée actuellement contenue dans la section, appuyer sur la touche **[EFFAC.]**.

Pour les claviers Grafica :

Une fois la donnée requise entrée, appuyer sur la touche d'action du centre de Grafica (**Sauvegarder**) pour sauvegarder la donnée et passer à la section suivante. Appuyer sur la touche d'action de droite (**Quitter**) pour revenir à l'étape précédente ou sur la touche d'action de gauche (**Effacer**) pour effacer la donnée actuellement contenue dans la section.

3.2 Mode de programmation des modules

Tous les modules qui sont raccordés au combus se programment à l'aide d'un clavier à ACL (DGP2-641BL) ou Grafica (DNE-K07) dans le système. Pour ce faire, accéder simplement au *Mode de programmation des modules* en suivant les étapes décrites ci-dessous.

POUR PROGRAMMER EN MODE DE PROGRAMMATION DES MODULES :

- 1) Appuyer sur la touche **[0]** et la maintenir enfoncée.
- 2) Entrer le **[CODE D'INSTALLATEUR]** (par défaut = 000000).
- 3) Entrer le numéro de section **[953]**.
- 4) Entrer le **[NUMÉRO DE SÉRIE]** à 8 chiffres du module à programmer.
- 5) Entrer le numéro de **[SECTION]** de 3 chiffres et la **[DONNÉE]** requise.
Se référer au *Guide de programmation du module* ou au Manuel d'installation du module pour plus de détails.

Le panneau de contrôle redirigera toute la programmation vers le module sélectionné. Pour quitter le Mode de programmation des modules, appuyer sur la touche **[EFFAC.]** pour les claviers à ACL ou sur la touche d'action de droite (**Quitter**) pour les claviers Grafica autant de fois que requis pour revenir à l'écran voulu. Noter que le numéro de série d'un module peut se trouver sur la carte de circuits imprimés du module ou peut déjà être inscrit dans le Guide d'installation du module.

3.3 Programmation par choix d'options

La majorité des options du panneau de contrôle Digiplex se programment à l'aide de la méthode de programmation par choix d'options.

Pour les claviers à ACL :

Chaque touche de 1 à 8 correspond à une fonction ou à une option spécifique. Régler ces options en mettant le numéro correspondant à la fonction à ON ou OFF. L'option est à ON lorsque le numéro apparaît à l'intérieur des parenthèses. Mettre les options à ON et à OFF en appuyant sur les touches correspondantes au clavier. Appuyer sur les touches autant de fois que nécessaire pour sélectionner les options voulues puis appuyer sur **[ENTRÉE]** pour sauvegarder.

Pour les claviers Grafica :

Sélectionner ou non les cases à cocher se rapportant aux options ou aux fonctions à activer ou à désactiver. Il est également possible de régler les options en appuyant sur les touches correspondantes sur le clavier. La fonction est à ON lorsque sa case à cocher est sélectionnée. Pour sauvegarder les réglages, appuyer sur la touche d'action du centre (**Sauvegarder**) de Grafica.

3.4 Programmation décimale

Certaines sections peuvent exiger l'entrée d'une valeur décimale à 3 chiffres entre 000 et 255.

3.5 Programmation hexadécimale

Certaines sections peuvent nécessiter l'entrée de une ou plusieurs valeur(s) hexadécimale(s) de 0 à F.

Pour les claviers à ACL :

[0] à [9] = valeurs de 0 à 9 respectivement [DÉSARM] = D
[PARTIEL] = A [EXCL] = E
[EXC.AUTO] = B [MEM] = F
[ARM] = C

Pour les claviers Grafica :

[0] à [9] = valeurs de 0 à 9 respectivement
[#] = A à F (appuyer sur la touche jusqu'à ce que la lettre désirée apparaisse)

3.6 Programmation par niveau

Dans les sections nécessitant la programmation par niveau, une seule option peut être sélectionnée.

Pour les claviers à ACL :

Pour sélectionner l'option, utiliser les touches [▲] et [▼] jusqu'à ce que l'option voulue s'affiche puis appuyer sur [ENTREE] pour sauvegarder.

Pour les claviers Grafica :

Pour sélectionner l'option, utiliser les touches de défilement de Grafica jusqu'à ce que l'option voulue s'affiche puis appuyer sur la touche d'action du centre (**Sauvegarder**) de Grafica pour sauvegarder.

3.7 Clé de mémoire Paradox



La clé de mémoire Paradox n'a pas été vérifiée par les UL.

Copier les données de programmation d'un panneau de contrôle Digiplex dans la clé de mémoire Paradox. Copier ensuite les données contenues dans la clé de mémoire Paradox dans les panneaux de contrôle Digiplex. Cette méthode vous permet d'économiser un temps précieux. La seule chose à faire est de programmer un panneau Digiplex et ensuite de télécharger en moins de 5 secondes la programmation de ce panneau dans les autres panneaux.

Figure 12 : Utilisation de la clé de mémoire

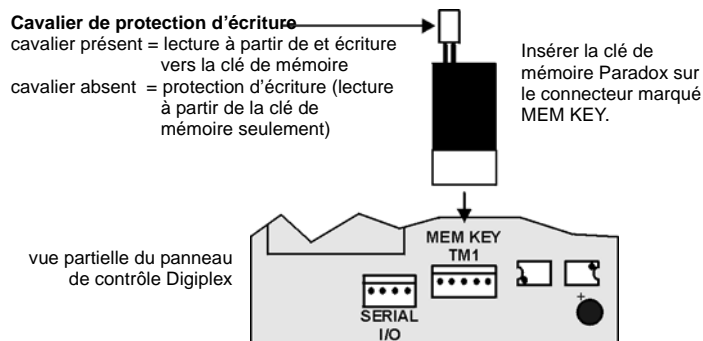

Pour copier dans la clé de mémoire à partir du panneau de contrôle SOURCE :

- 1) Débrancher l'alimentation en c.a. et la batterie du panneau de contrôle.
- 2) Insérer la clé de mémoire dans le connecteur identifié MEM KEY du panneau de contrôle duquel la programmation sera copiée. S'assurer que le cavalier de protection contre l'écriture est en place.

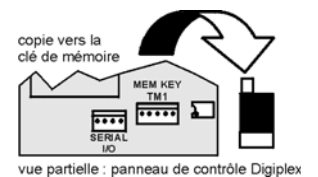

- 3) Accéder à la section :
[965] pour copier le contenu du panneau à l'exception des sections **[001] à [048]** (numéros de série des dispositifs) et des sections **[049] à [056]** (numéros de série des interrupteurs à clé) dans la clé de mémoire.
[966] pour copier tout le contenu du panneau **incluant les sections [001] à [048] et [049] à [056]** dans la clé de mémoire.
- 4) Une fois que le clavier aura émis un bip de confirmation, attendre 10 secondes avant de retirer la clé de mémoire. Retirer le cavalier de protection d'écriture afin d'éviter d'écraser accidentellement le contenu de la clé de mémoire.

Téléchargement vers le panneau de contrôle CIBLE

- 1) Débrancher l'alimentation en c.a. et la batterie du panneau de contrôle.
- 2) Insérer la clé de mémoire dans le connecteur identifié MEM KEY du panneau de contrôle vers lequel le contenu de la clé de mémoire sera téléchargé.
- 3) Accéder à la section :

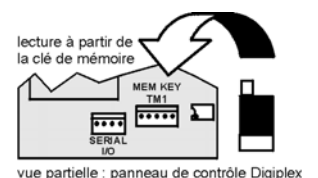

- [961]** pour télécharger dans le panneau le contenu de la clé de mémoire à l'exception des sections **[001] à [048]** (numéros de série des dispositifs) et des sections **[049] à [056]** (numéros de série des interrupteurs à clé).
- [962]** pour télécharger dans le panneau le contenu de la clé de mémoire **incluant les sections [001] à [048] et [049] à [056]**.
- 4) Une fois que le clavier aura émis un bip de confirmation, attendre 10 secondes avant de retirer la clé de mémoire.

Programmation des zones

Tous les dispositifs de détection qui sont raccordés au panneau de contrôle, les claviers et les modules d'expansion de zones doivent être assignés à une zone et les paramètres de cette zone doivent être définis tel que décrit dans cette section.

Numérotation des zones (de [001] à [048]) :

- numéro de série du dispositif/module
- numéro d'entrée du dispositif/module

Paramètres des zones (de [101] à [148]) :

- définition de la zone
- assignation de la partition
- options de la zone

La caractéristique de numérotation de zone est utilisée pour assigner individuellement chaque dispositif de détection à la zone voulue du système Digiplex (voir section 4.1 à la page 12). Les paramètres de zone permettent de définir le type de la zone, la partition à laquelle la zone doit être assignée et la façon dont le panneau de contrôle réagira lorsqu'une condition d'alarme sera détectée sur cette zone (voir de la section 4.2 à la page 12 à la section 4.4 à la page 14). Pour de plus amples renseignements sur l'installation des dispositifs et des modules, se référer à la Figure 3 à la page 3 ou au Guide d'installation qui correspond au produit à installer.

Figure 13 : Programmation d'une zone

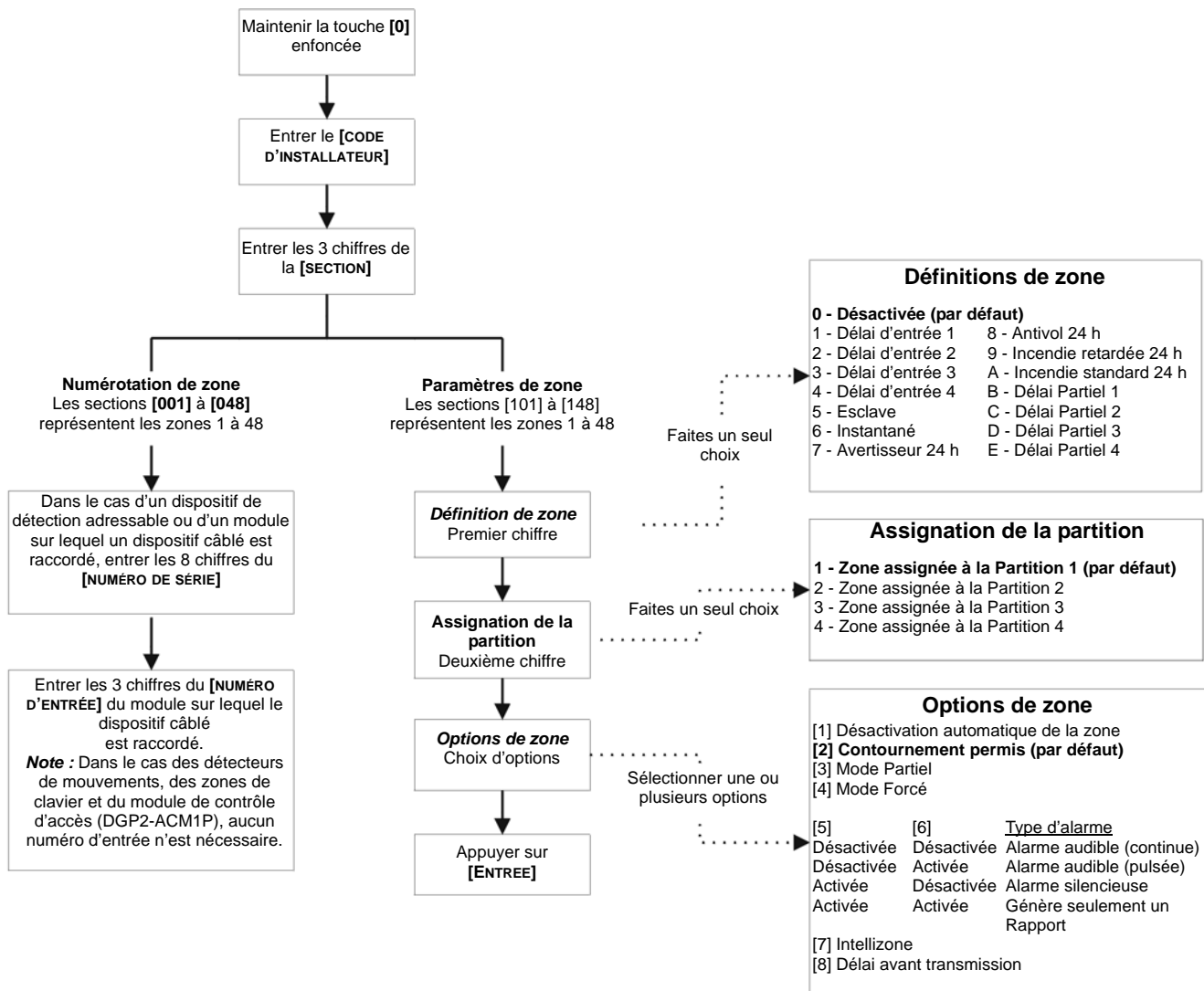

4.1 Numérotation des zones

SECTIONS [001] à [048]

La caractéristique de numérotation de zone vous permet d'assigner tout dispositif de détection du système à l'une ou l'autre des 48 zones. Cette caractéristique indique au panneau de contrôle où le dispositif est raccordé et laquelle des 48 zones est assignée à ce dispositif (voir Figure 14 : Numérotation de zone).

- Pour assigner un dispositif de détection adressable qui est raccordé au combus, programmer le numéro de série du détecteur dans la section qui correspond à la zone voulue (c.-à-d. programmer la zone 34 dans la Section [034]).
- Pour assigner un dispositif de détection qui est raccordé à un module ou à une entrée de zone câblée du panneau de contrôle, programmer le numéro de série du module ou du panneau de contrôle sur lequel le dispositif est raccordé dans la section qui correspond à la zone voulue. Pour obtenir des détails sur les numéros d'entrée d'un module, se référer au Guide d'installation de ce module. Note : un numéro d'entrée n'est pas requis lorsqu'il s'agit de détecteurs de mouvement, de zones de clavier et du module de contrôle d'accès (DGP2-ACM1P).



Si la sortie PGM 1 est définie en tant qu'entrée pour détecteur de fumée (voir section 10.4 à la page 33), le panneau de contrôle reconnaîtra cette entrée comme l'entrée numéro 255.

Figure 14 : Numérotation de zone

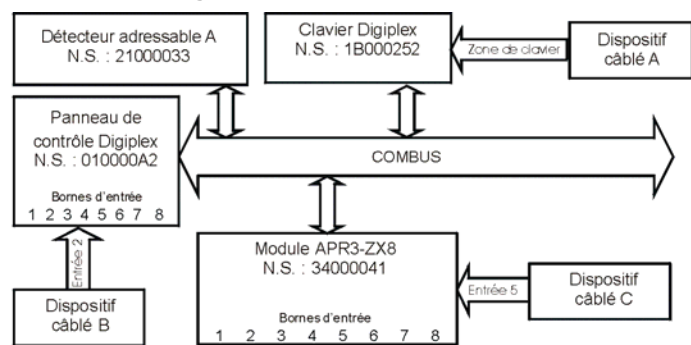

	No de zone	No de section	No de série	No d'entrée
Détecteur adressable A :	1 =	[001]	21000033	N/D
Dispositif câblé A :	2 =	[002]	1B000252	N/D
Dispositif câblé B :	3 =	[003]	010000A2	002
Dispositif câblé C :	4 =	[004]	34000041	005

4.1.1 Suppression d'une numérotation de zone

Pour les claviers à ACL :

- 1) Entrer un numéro de section entre [001] et [048].
- 2) Appuyer sur [0] puis sur [ENTRÉE] pour sauvegarder et quitter.

Pour les claviers Grafica :

- 1) Entrer un numéro de section entre [001] et [048].
- 2) Appuyer sur [0] pour effacer le numéro de série.
- 3) À l'aide des touches fléchées de Grafica, mettre le numéro d'entrée en surbrillance puis appuyer sur [0] pour effacer les données.
- 4) Appuyer sur la touche d'action du centre (**Sauvegarder**) de Grafica pour sauvegarder et quitter.

4.2 Définitions de zone

Sélectionner l'une des 15 définitions disponibles décrites ci-contre (se référer également à la Figure 13 à la page 11).

4.2.1 Zone Désactivée

SECTIONS [101] à [148] : PREMIER CHIFFRE = 0

Cette option désactive la zone correspondante. Toutes les zones sont désactivées par défaut.

4.2.2 Délais d'entrée 1 à 4

SECTIONS [101] à [148] : PREMIER CHIFFRE = 1 à 4

Lorsqu'une zone armée programmée avec la définition Délai d'entrée est ouverte, le panneau de contrôle ne génère pas d'alarme à moins que le délai d'entrée se soit écoulé sans que la zone ait été désarmée. Une zone peut être programmée avec un des quatre Délais d'entrée. Chaque délai d'entrée est associé à un minuteur. Pour programmer le minuteur de délai d'entrée, entrer les 3 chiffres qui représentent la valeur du délai (000 à 255 secondes) dans la section appropriée :

- minuteur du délai d'entrée 1 : [230]
- minuteur du délai d'entrée 2 : [231]
- minuteur du délai d'entrée 3 : [232]
- minuteur du délai d'entrée 4 : [233]

Noter que ces minuteurs sont aussi utilisés pour les zones Délai partiel (voir section 4.2.9 à la page 13). Les zones Délai d'entrée sont généralement utilisées sur les points d'entrée et de sortie des lieux protégés (c.-à-d. les portes avant et arrière et la porte de garage). L'utilisation de Délais d'entrée de durées différentes s'avère très pratique lorsque, par exemple, l'accès au clavier à partir d'un point d'entrée exige un délai plus long qu'à partir d'un autre point ou encore dans un système partitionné où un délai d'entrée différent est requis pour chacune des partitions

4.2.3 Zone Esclave

SECTIONS [101] à [148] : PREMIER CHIFFRE = 5

Lorsqu'une zone Esclave armée est ouverte, le panneau de contrôle génère immédiatement une alarme. Par contre, si une zone Délai d'entrée (voir section 4.2.2 à la page 12) est ouverte avant la zone Esclave, le panneau de contrôle attend que le délai d'entrée se soit écoulé avant de déclencher une alarme. Si plus d'une zone Délai d'entrée est ouverte avant la zone Esclave, le panneau de contrôle attend que le premier délai d'entrée se soit écoulé avant de déclencher une alarme.

4.2.4 Zone Instantanée

SECTIONS [101] à [148] : PREMIER CHIFFRE = 6

Lorsqu'une zone Instantanée qui est armée est ouverte, le panneau de contrôle génère immédiatement une alarme. Les zones programmées avec la définition Instantané sont généralement utilisées pour les fenêtres, les portes-fenêtres, les fenêtres de toit et les autres points du périmètre.

4.2.5 Zone Avertisseur 24 heures

SECTIONS [101] à [148] : PREMIER CHIFFRE = 7

Chaque fois qu'une zone Avertisseur 24 heures est ouverte, et ce, peu importe que le système soit armé ou désarmé, le panneau de contrôle active l'avertisseur sonore du clavier pour indiquer que cette zone a été violée. Le panneau de contrôle transmet un rapport d'alarme mais n'active pas la sortie de cloche/sirène. Pour faire taire l'avertisseur sonore, entrer un code d'utilisateur valide au clavier.



Les claviers doivent être assignés à la même partition que celle à laquelle la zone Avertisseur 24 heures est assignée, sans quoi leur avertisseur sonore ne sera pas activé.

4.2.6 Zone Antivol 24 heures

SECTIONS [101] À [148] : PREMIER CHIFFRE = 8

Chaque fois qu'une zone Antivol 24 heures est ouverte, et ce, peu importe si le système est armé ou désarmé, le panneau de contrôle génère immédiatement une alarme.

4.2.7 Zone d'incendie retardée 24 heures

SECTIONS [101] À [148] : PREMIER CHIFFRE = 9

La définition d'incendie retardée 24 heures décrite dans la Figure 15 à la page 13 est généralement utilisée dans les résidences où un détecteur de fumée génère souvent des fausses alarmes (c.-à-d. fumée de cigarette, rôtie qui brûle, etc.). Lorsqu'une zone est programmée avec la définition Incendie retardée 24 heures, la zone devient normalement ouverte et exige l'utilisation d'une résistance d'extrémité de ligne. La zone ne peut pas fonctionner en mode normalement fermé.



Les claviers doivent être assignés à la même partition que celle à laquelle la zone d'incendie 24 heures est assignée, sans quoi leur avertisseur sonore ne sera pas activé.

Figure 15 : Zone d'incendie (feu) retardée 24 heures

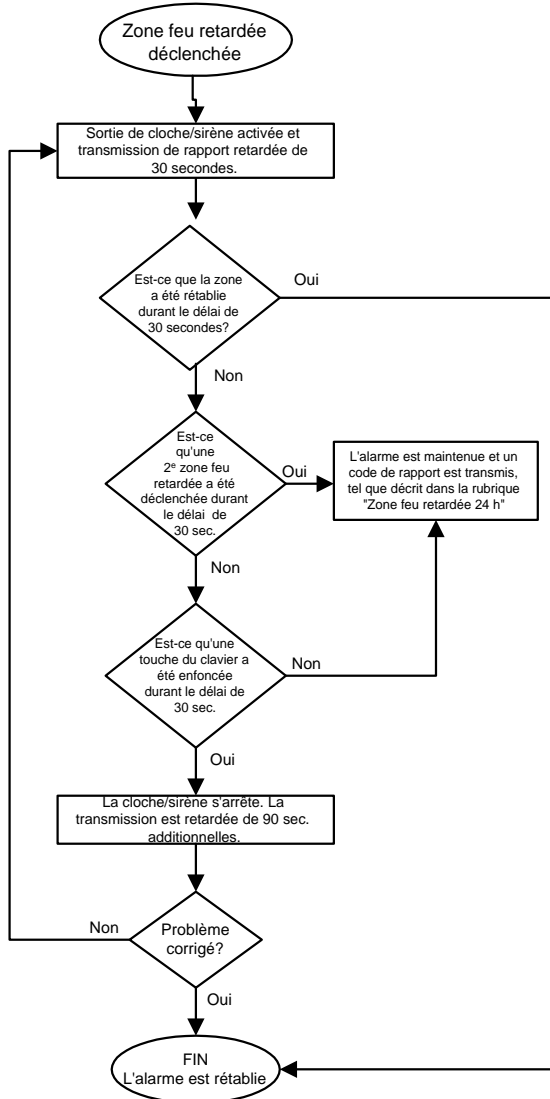

4.2.8 Zone d'incendie standard 24 heures

SECTIONS [101] À [148] : PREMIER CHIFFRE = A

Pour des détails sur la façon de raccorder les détecteurs de fumée au panneau de contrôle, se référer à la rubrique « Circuits d'incendie » à la section 2.15 à la page 8. Lorsque une zone est programmée en tant que zone d'incendie, elle devient normalement ouverte et exige l'utilisation d'une résistance d'extrémité de ligne. La zone ne peut pas fonctionner en mode normalement fermé. Chaque fois qu'une zone d'incendie standard 24 heures est ouverte, et ce, peu importe si le système est armé ou désarmé, le panneau de contrôle peut :

- transmettre un code de rapport d'Alarme de la zone (voir section 8.2.5 à la page 26);
- transmettre un rapport de défectuosité de la boucle (voir section 8.2.11 à la page 27) si une défaillance du câblage ou un sabotage est détecté sur la zone d'incendie. Une « condition de défectuosité de la zone » apparaît également dans l'affichage des défectuosités;
- générer une alarme d'incendie qui est toujours audible, et ce, peu importe les autres réglages. Les alarmes d'incendie entraînent la sortie de cloche/sirène à émettre un signal intermittent, tel qu'illustré dans la Figure 16.

Figure 16 : Sortie de cloche/sirène durant une alarme d'incendie

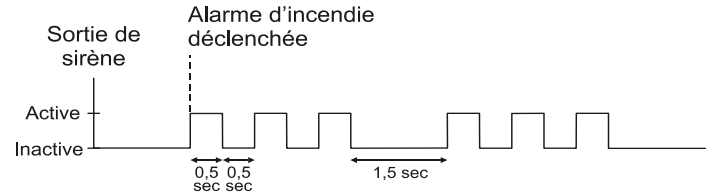

4.2.9 Zone Délai partiel

SECTIONS [101] À [148] : PREMIER CHIFFRE = B À E

Lorsqu'une zone Délai partiel est armée à l'aide du mode d'armement Régulier ou Forcé, le panneau de contrôle traite la zone comme ci celle-ci était une zone Instantanée (voir section 4.2.4 à la page 12). Lorsqu'une zone Délai partiel est armée à l'aide du mode d'armement Partiel ou Instantané et que celle-ci est déclenchée, le panneau de contrôle ne génère pas d'alarme à moins que le Délai partiel se soit écoulé sans que la zone ait été désarmée. Une zone peut être définie avec un des quatre Délais partiels. Chaque Délai partiel est associé à un minuteur de délai d'entrée. Pour programmer un minuteur de délai d'entrée, entrer la valeur à 3 chiffres du délai voulu (000 à 255 secondes) dans la section appropriée :

Délai partiel 1 = minuteur du délai d'entrée 1 dans la Section [230]

Délai partiel 2 = minuteur du délai d'entrée 2 dans la Section [231]

Délai partiel 3 = minuteur du délai d'entrée 3 dans la Section [232]

Délai partiel 4 = minuteur du délai d'entrée 4 dans la Section [233]



Prendre note que les minuteurs de délai d'entrée sont les mêmes que ceux utilisés pour les zones de délai d'entrée.

4.3 Assignation de la partition de la zone

SECTIONS [101] À [148] : DEUXIÈME CHIFFRE = 1 À 4

Le panneau de contrôle a la possibilité de partitionner le système en deux, trois ou quatre systèmes entièrement indépendants. Par conséquent, chaque zone doit être assignée à une partition, tel que décrit à la Figure 13 à la page 11. Pour plus amples renseignements sur le partitionnement, se référer à la section 12.5 à la page 38.

4.4 Options de zone

Chaque zone peut être programmée avec une ou plusieurs des options décrites ci-dessous. Programmer les options de la façon décrite dans la Figure 13 à la page 11.

4.4.1 Désactivation automatique de la zone

SECTIONS [101] À [148] : OPTION [1]

Lorsque l'option [1] est désactivée et qu'une zone armée est violée, le panneau de contrôle génère une alarme : il peut transmettre un code de rapport d'alarme (voir section 8.11 à la page 30), activer la sortie de sirène, etc. Si la même zone est déclenchée (s'ouvre) de nouveau durant la même période d'armement, un autre rapport d'alarme peut être transmis, la sortie de sirène être réactivée et ainsi de suite. Lorsque l'option [1] est activée, le panneau de contrôle arrête de générer une alarme pour une même zone lorsque la limite programmée dans le Compteur de désactivation automatique est atteinte durant une même période d'armement. Le panneau de contrôle ignore les zones dont l'option Désactivation de la zone est sélectionnée et qui ont dépassé la limite programmée. Pour programmer la limite dans le Compteur de désactivation automatique, entrer la valeur à 3 chiffres (000 à 015) qui représente la limite voulue dans la Section [217]. Pour désactiver cette caractéristique, entrer 000. La limite du nombre de désactivations automatiques de la zone se réinitialise chaque fois que la partition assignée à cette zone est armée.

4.4.2 Contournement permis

SECTIONS [101] À [148] : OPTION [2]

Seules les zones dont l'option [2] est activée peuvent être contournées manuellement (voir section 13.5.3 à la page 42). Les zones d'incendie ne peuvent pas être contournées. Par défaut, l'option Contournement permis est activée pour toutes les zones.

4.4.3 Mode Partiel

SECTIONS [101] À [148] : OPTION [3]

Seules les zones dont l'option [3] est activée seront contournées lorsque le système sera armé en mode Partiel ou Instantané (voir section 16.1.2 à la page 49). Toutes les autres zones demeureront activées. Les zones d'incendie ne peuvent pas être réglées avec l'option Mode partiel.

4.4.4 Mode Forcé

SECTIONS [101] À [148] : OPTION [4]

Seules les zones dont l'option [4] est activée peuvent être contournées lorsque le système est armé dans le mode Forcé (voir section 16.1.6 à la page 49). Les zones d'incendie ne peuvent pas être réglées avec l'option Mode forcé.

4.4.5 Types d'alarme

SECTIONS [101] À [148] : OPTIONS [5] ET [6]

[5]	[6]	Type d'alarme de la zone
Désactivée	Désactivée	Alarme audible continue
Désactivée	Activée	Alarme audible pulsée
Activée	Désactivée	Alarme silencieuse
Activée	Activée	Génère seulement un rapport

- le type *Alarme audible continue* transmet le code de rapport approprié (si programmé) et génère une alarme en activant de façon continue les cloches où les sirènes qui sont raccordées au panneau de contrôle.
- le type *Alarme audible pulsée* transmet le code de rapport approprié et génère une alarme en activant de façon pulsée (voir Figure 16 à la page 13) toutes les cloches ou sirènes qui sont raccordées au panneau de contrôle.

- le type *Alarme silencieuse* transmet le code de rapport approprié et génère une alarme sans toutefois activer les cloches et les sirènes (c.-à-d. le clavier indique l'alarme et le système doit être désarmé).
- le type *Génère seulement un rapport* transmet uniquement un code de rapport à la station de surveillance. Contrairement à une alarme silencieuse, aucun code d'utilisateur n'a besoin d'être entré au clavier pour annuler l'alarme. Les zones d'incendie ne peuvent pas être réglées avec le type d'alarme *Génère seulement un rapport*.

4.4.6 Intellizone

SECTIONS [101] À [148] : OPTION [7]

Si une condition d'alarme est détectée sur une zone dont l'option [7] est activée, le panneau de contrôle déclenche le Délai Intellizone et cherche une confirmation avant de générer une alarme. Une alarme est générée uniquement si l'une des conditions suivantes se présente :

- Une condition d'alarme se produit dans une autre zone Intellizone pendant le Délai Intellizone.
- La zone en alarme est rétablie et une condition d'alarme s'y reproduit pendant le Délai Intellizone.
- La zone en alarme demeure en alarme pendant toute la durée du Délai Intellizone.

Pour programmer le Délai Intellizone, entrer la valeur à 3 chiffres (010 à 255 secondes) qui représente le délai voulu dans la Section [200]. Les zones d'incendie ne peuvent pas être réglées avec l'option Intellizone.

4.4.7 Délai avant transmission d'une alarme

SECTIONS [101] À [148] : OPTION [8]

Lorsqu'une condition d'alarme est détectée sur une zone dont l'option [8] est activée, le panneau de contrôle génère une alarme mais ne transmet pas immédiatement le code de rapport approprié à la station de surveillance; il attend que le Délai avant transmission se soit écoulé. Si le système est désarmé durant ce délai, le panneau de contrôle annule tous les codes de rapport qui auraient dû être transmis pour cette zone. Pour programmer le Délai avant transmission, entrer la valeur de 3 chiffres (001 à 255 secondes, 000 = instantanément) qui représente le délai voulu dans la Section [256]. Cette option est généralement utilisée avec les zones Délai d'entrée de façon à réduire les fausses alarmes qui peuvent être générées par les nouveaux utilisateurs qui ne désarment pas leur système dans le délai prévu.

4.5 Étiquettes de zones

SECTIONS [451] À [498]

Les étiquettes de zones existantes qui sont affichées à l'écran d'un clavier à ACL (DGP2-641BL) ou Grafica (DNE-K07) peuvent être modifiées afin de convenir aux besoins de l'installation. Lorsque les étiquettes de zones sont modifiées, l'étiquette est modifiée dans tout le système. Chaque étiquette peut comprendre un maximum de 16 caractères. Pour modifier les étiquettes de zones, entrer le numéro de la section voulue puis entrer l'étiquette. Pour les instructions sur la façon d'entrer les lettres et les caractères spéciaux, se référer aux Tableaux 3 à 9 pour les claviers à ACL ou au Manuel en ligne de Grafica pour les claviers Grafica. Un manuel de l'utilisateur complet de Grafica est disponible sur notre site Web au www.paradox.ca.

Étiquettes de zones : les sections de [451] à [498] représentent les zones de 01 à 48

Tableau 3 : Touches

Appuyer sur	Fonction	Description
[PARTIEL]	insertion d'un espace	insertion d'un espace en blanc à l'emplacement du curseur
[EXC.AUTO]	suppression	suppression du caractère ou de l'espace en blanc se trouvant à l'emplacement du curseur
[ARM]	suppression jusqu'à la fin	suppression de tous les caractères et espaces à la droite du curseur ainsi qu'à l'emplacement de ce dernier
[DÉSARM]	numérique ou alphanumérique	basculement des touches numériques aux touches alphanumériques et vice versa (voir Tableau 4 à la page 15, Tableau 5 à la page 15 ou Tableau 6 à la page 15)
[EXCL]	bas ou haut de casse	basculement du réglage de bas de casse à celui de haut de casse et vice versa
[MEM]	caractères spéciaux	le curseur se change en carré noir clignotant; entrer le numéro à 3 chiffres représentant le symbole voulu (voir Tableau 7 à la page 15, Tableau 8 à la page 16 ou Tableau 9 à la page 16)

Tableau 4 : Touches numériques et alphanumériques

Touche	Alphanumérique			
	Appuyer sur la touche une fois	Appuyer sur la touche une fois	Appuyer sur la touche deux fois	Appuyer sur la touche trois fois
[0]	0	---	---	---
[1]	1	A	B	C
[2]	2	D	E	F
[3]	3	G	H	I
[4]	4	J	K	L
[5]	5	M	N	O
[6]	6	P	Q	R
[7]	7	S	T	U
[8]	8	V	W	X
[9]	9	Y	Z	

Tableau 5 : Assignation des lettres au clavier hébreu

Touche	Appuyez sur la touche une fois	Appuyez sur la touche deux fois	Appuyez sur la touche trois fois
[1]	א	ב	ג
[2]	ד	ה	ו
[3]	ז	ח	ט
[4]	י	ך	ס
[5]	ל	ם	נ
[6]	ו	ז	ס
[7]	ע	ף	פ
[8]	ץ	צ	ק
[9]	ך	ש	ת

Tableau 6 : Assignation des lettres au clavier russe

Touche	Appuyez sur la touche une fois	Appuyez sur la touche deux fois	Appuyez sur la touche trois fois	Appuyez sur la touche quatre fois
[1]	А	Б	В	Г
[2]	Д	Е	Ё	Ж
[3]	З	И	Й	К
[4]	Л	М	Н	О
[5]	П	Р	С	Т
[6]	У	Ф	Х	Ц
[7]	Ч	Ш	Щ	Ъ
[8]	Ы	Ь	Э	Ю
[9]	Я			

Tableau 7 : Catalogue des caractères spéciaux

032	048	064	080	096	112	128	144	160	176	192	208	
	0	@	P	`	p	Û	È	á	§	Ø	•	
033	049	065	081	097	113	129	145	161	177	193	209	
	!	1	A	Q	a	q	Û	È	î	±	Ł	”
034	050	066	082	098	114	130	146	162	178	194	210	
	"	2	B	R	b	r	Û	É	ì	Ï	Đ	°
035	051	067	083	099	115	131	147	163	179	195	211	
	#	3	C	S	c	s	Û	È	í	↑	β	`
036	052	068	084	100	116	132	148	164	180	196	212	
	\$	4	D	T	d	t	Û	ê	ï	↓	ç	'
037	053	069	085	101	117	133	149	165	181	197	213	
	%	5	E	U	e	u	Û	è	i	↵	®	~
038	054	070	086	102	118	134	150	166	182	198	214	
	&	6	F	V	f	v	Û	é	Ñ	f	□	÷
039	055	071	087	103	119	135	151	167	183	199	215	
	'	7	G	W	g	w	Ô	ë	ñ	£	☐	«
040	056	072	088	104	120	136	152	168	184	200	216	
	(8	H	X	h	x	Ò	Ä	Ñ	→	μ	»
041	057	073	089	105	121	137	153	169	185	201	217	
)	9	I	Y	i	y	Ó	Ä	ñ	↓	ø	!.
042	058	074	090	106	122	138	154	170	186	202	218	
	*	:	J	Z	j	z	ô	â	g	↑	ÿ	\
043	059	075	091	107	123	139	155	171	187	203	219	
	+	;	K	[k	{	ô	â	v	↓	Ã	x
044	060	076	092	108	124	140	156	172	188	204	220	
	,	<	L	¥	l	l	ò	à	ÿ	¶	¢	®
045	061	077	093	109	125	141	157	173	189	205	221	
	-	=	M]	m	}	ó	á	w	½	ã	©
046	062	078	094	110	126	142	158	174	190	206	222	
	.	>	N	^	n	→	ò	ä	Ω	⅓	Ö	™
047	063	079	095	111	127	143	159	175	191	207	223	
	/	?	O	_	o	←	í	Æ	¼	õ	≡	

Tableau 8 : Catalogue des caractères spéciaux hébreux

032	048	064	080	096	112	128	144	160	176	192	208
0	Ѓ	P	y	p				א	נ		
033	049	065	081	097	113	129	145	161	177	193	209
!	1	A	Q	a	q			א	ו		
034	050	066	082	098	114	130	146	162	178	194	210
"	2	B	R	b	r			ב	ע		
035	051	067	083	099	115	131	147	163	179	195	211
#	3	C	S	c	s			ג	י		
036	052	068	084	100	116	132	148	164	180	196	212
Φ	4	D	T	d	t			ד	פ		
037	053	069	085	101	117	133	149	165	181	197	213
%	5	E	U	e	u			ה	ץ		
038	054	070	086	102	118	134	150	166	182	198	214
&	6	F	V	f	v			ו	מ		
039	055	071	087	103	119	135	151	167	183	199	215
'	7	G	W	g	w			ז	ק		
040	056	072	088	104	120	136	152	168	184	200	216
(8	H	X	h	x			ח	ר		
041	057	073	089	105	121	137	153	169	185	201	217
)	9	I	Y	i	y			ט	ש		
042	058	074	090	106	122	138	154	170	186	202	218
*	:	J	Z	j	z			י	ת		
043	059	075	091	107	123	139	155	171	187	203	219
+	!	K	Ш	k	ш			כ			
044	060	076	092	108	124	140	156	172	188	204	220
,	<	L	П	l				ל			
045	061	077	093	109	125	141	157	173	189	205	221
-	=	M	Ж	m				מ			
046	062	078	094	110	126	142	158	174	190	206	222
.	>	N	^	n	→			נ			
047	063	079	095	111	127	143	159	175	191	207	223
/	?	O	Ш	o	←			ו			

Tableau 9 : Catalogue des caractères spéciaux russes

032	048	064	080	096	112	128	144	160	176	192	208	224	240
0	ð	P	`	p				Б	Ю	Ч		Д	1/4
033	049	065	081	097	113	129	145	161	177	193	209	225	241
!	1	A	Q	a	q			Г	Я	Ш		Ц	1/3
034	050	066	082	098	114	130	146	162	178	194	210	226	242
"	2	B	R	b	r			Ё	Ѡ	Ъ		Щ	1/2
035	051	067	083	099	115	131	147	163	179	195	211	227	243
#	3	C	S	c	s			Ж	В	Ы	!!	Л	
036	052	068	084	100	116	132	148	164	180	196	212	228	244
\$	4	D	T	d	t			З	Г	Ь		Ф	
037	053	069	085	101	117	133	149	165	181	197	213	229	245
%	5	E	U	e	u			И	ѐ	Э		И	
038	054	070	086	102	118	134	150	166	182	198	214	230	246
&	6	F	V	f	v			Й	ж	Ю		Щ	
039	055	071	087	103	119	135	151	167	183	199	215	231	247
'	7	G	W	g	w			Л	з	И	!	!	!
040	056	072	088	104	120	136	152	168	184	200	216	232	248
(8	H	X	h	x			П	и	«		..	
041	057	073	089	105	121	137	153	169	185	201	217	233	249
)	9	I	Y	i	y			Р	й	»	↑	~	
042	058	074	090	106	122	138	154	170	186	202	218	234	250
*	:	J	Z	j	z			Ф	к	»	↓	é	
043	059	075	091	107	123	139	155	171	187	203	219	235	251
+	!	K	[k	10			Ч	л	»		ç	
044	060	076	092	108	124	140	156	172	188	204	220	236	252
,	<	L	é	l	12			Ш	М			ij	
045	061	077	093	109	125	141	157	173	189	205	221	237	253
-	=	M] m	15				Ъ	и	é		§	
046	062	078	094	110	126	142	158	174	190	206	222	238	254
.	>	N	^	n	←			Ы	п	f		¶	
047	063	079	095	111	127	143	159	175	191	207	223	239	255
/	?	O	-	o				Э	т	£		○	

4.6 Temps de réponse de la zone

SECTIONS [201] À [216]

(000 à 255 X 20 ms, par défaut : 600 ms) Le temps de réponse de la zone détermine la vitesse à laquelle le panneau de contrôle répondra lorsqu'une ouverture de zone sera détectée sur l'une ou l'autre des entrées câblées. Le panneau de contrôle n'affiche pas et ne répond pas à l'ouverture d'une zone tant que le Temps de réponse de la zone programmé ne s'est pas écoulé, ceci afin de prévenir qu'une courte transition de l'état de la zone ne cause une alarme ou une transmission inutile. Aucune autre définition et option de zone n'est en vigueur avant que le Temps de réponse de la zone ait expiré. Le Temps de réponse de la zone ne s'applique pas dans le cas de dispositifs adressables. Le temps de réponse de la zone de chacune des bornes d'entrée peut être réglé de 20ms à 5,1 secondes en programmant la valeur voulue (001 à 255 X 20ms) dans la section appropriée.

Exemple :

Le système est armé et le temps de réponse de la zone est réglé à 600 ms. Une zone s'ouvre et se referme en moins de 600 ms. Le panneau de contrôle ne répondra pas à ce changement d'état momentané (c.-à-d. aucun rapport ne sera transmis et aucune alarme ne sera générée ni affichée sur le clavier).

- [201] TDR de la borne du panneau 1 / Entrée 001
- [202] TDR de la borne du panneau 2 / Entrée 002
- [203] TDR de la borne du panneau 3 / Entrée 003
- [204] TDR de la borne du panneau 4 / Entrée 004
- [205] TDR de la borne du panneau 5 / Entrée 005
- [206] TDR de la borne du panneau 6 / Entrée 006
- [207] TDR de la borne du panneau 7 / Entrée 007
- [208] TDR de la borne du panneau 8 / Entrée 008
- [209] TDR de la borne doublée du panneau 1 / Entrée 009
- [210] TDR de la borne doublée du panneau 2 / Entrée 010
- [211] TDR de la borne doublée du panneau 3 / Entrée 011
- [212] TDR de la borne doublée du panneau 4 / Entrée 012
- [213] TDR de la borne doublée du panneau 5 / Entrée 013
- [214] TDR de la borne doublée du panneau 6 / Entrée 014
- [215] TDR de la borne doublée du panneau 7 / Entrée 015
- [216] TDR de la borne doublée du panneau 8 / Entrée 016

4.7 Zones avec résistance d'EDL

SECTION [504] : OPTION [7]

Si les dispositifs raccordés aux bornes d'entrée câblée utilisent une résistance d'extrémité de ligne de 1kΩ, activer l'option [7] de la section [504]. Pour de plus amples détails sur l'utilisation de résistances d'EDL, se référer aux rubriques de raccordement de zones de la section 2.11 à la page 6 et la section 2.12 à la page 7.

4.8 Doublage de zones (ATZ)

SECTION [504] : OPTION [8]

Lorsque la caractéristique ATZ est activée, elle vous permet de raccorder deux dispositifs de détection sur chaque borne d'entrée câblée. Chaque dispositif est assigné à son propre numéro de zone qui s'affiche au clavier et rapporte des codes d'alarme distincts. Les zones additionnelles sont reconnues de la façon décrite dans la Figure 17. Pour obtenir des renseignements sur la façon de raccorder les dispositifs de détection, se référer à la rubrique « Raccordement de zones doublées » de la section 2.12 à la page 7. Les zones d'incendie ne peuvent pas être doublées.

Figure 17 : Reconnaissance des bornes d'entrée d'ATZ

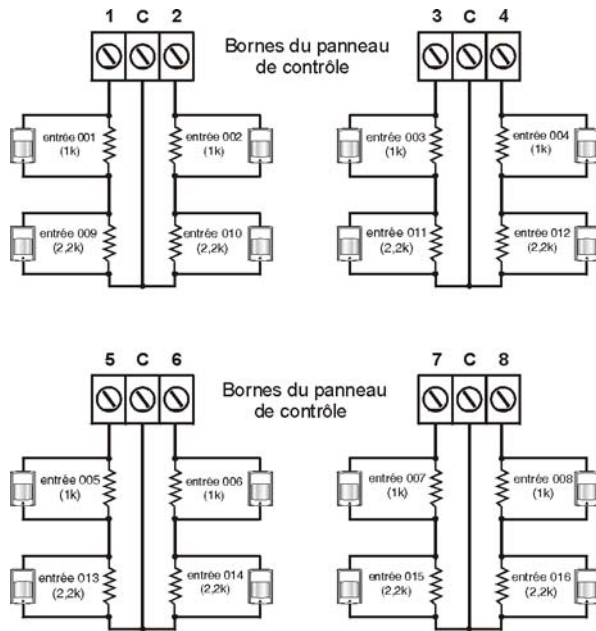

Programmation d'un interrupteur à clé

Le panneau de contrôle Digiplex peut supporter jusqu'à 8 zones d'interrupteur à clé en plus de ses 48 zones de base. Un interrupteur à clé permet à l'utilisateur d'armer ou de désarmer son système en appuyant sur un bouton ou en faisant commuter un interrupteur à clé. Les interrupteurs à clé peuvent être raccordés aux bornes d'entrée câblée du panneau de contrôle Digiplex, des modules d'expansion de zones et du clavier. Pour plus amples renseignements sur l'installation des interrupteurs à clé, se référer à la section 2.14 à la page 8. Les interrupteurs à clé doivent être assignés à une zone d'interrupteur à clé et les paramètres de la zone doivent être définis, tel que décrit dans cette section :

Numérotation d'interrupteur à clé, **[049]** à **[056]** :

- no de série du module
- no d'entrée du module

Paramètres d'interrupteur à clé, **[149]** à **[156]** :

- définition de l'interrupteur à clé
- assignation de la partition pour l'interrupteur à clé
- options d'interrupteur à clé

La caractéristique de numérotation d'interrupteur à clé vous permet d'assigner individuellement chaque entrée à l'une ou l'autre des zones d'interrupteur à clé du système Digiplex. Pour plus de détails, se référer à la section 5.1 à la page 18. Les paramètres d'interrupteur à clé déterminent la partition à laquelle l'interrupteur à clé est assigné et le mode d'armement (voir de la section 5.2 à la page 18 à la section 5.4 à la page 19) qu'il doit activer.

Figure 18 : Programmation d'un interrupteur à clé

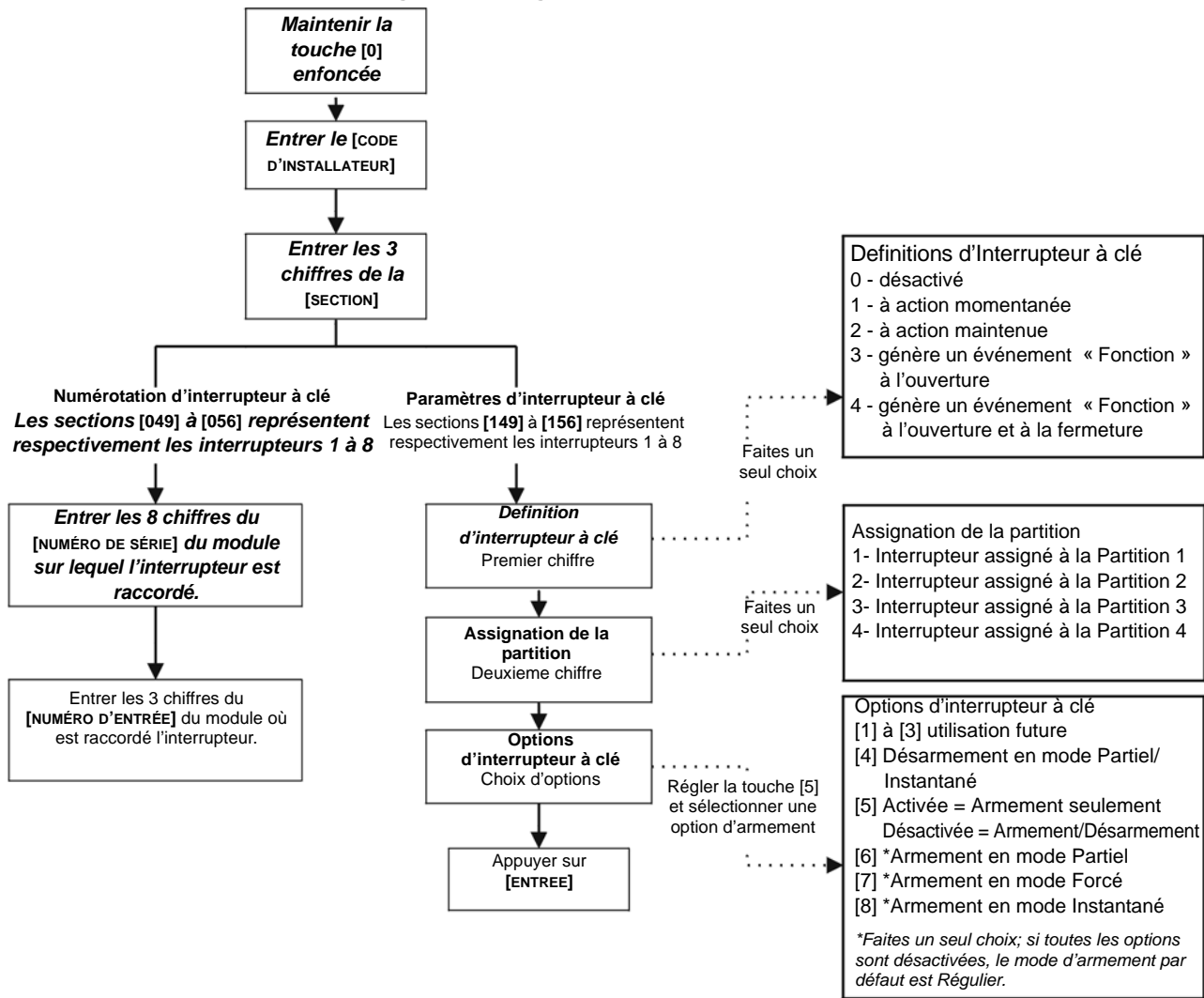

5.1 Numérotation d'interrupteur à clé

SECTIONS [049] À [056]

La caractéristique de numérotation d'interrupteur à clé permet d'assigner l'une des entrées câblées du système à l'une des 8 zones d'interrupteur à clé du panneau de contrôle Digiplex. Elle indique au panneau où l'interrupteur à clé est raccordé et laquelle des 8 zones d'interrupteur lui est assignée. Pour assigner un interrupteur à clé qui est raccordé à une borne d'entrée câblée, programmer le numéro de série du module et le numéro d'entrée où l'interrupteur à clé est raccordé dans la section correspondant à la zone d'interrupteur à clé voulue (voir la Figure 19).

Figure 19 : Exemple de numérotation d'interrupteur à clé

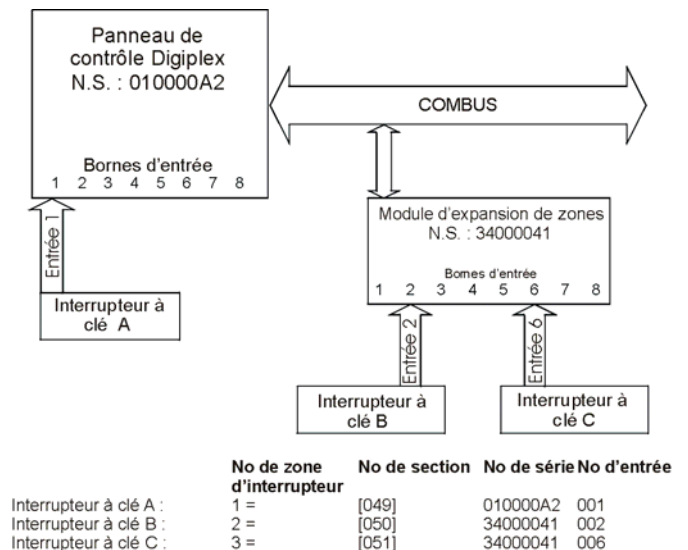

5.2 Définitions d'interrupteur à clé

Sélectionner l'une des définitions d'interrupteur à clé (voir également la Figure 18 à la page 18) :

5.2.1 Interrupteur à clé désactivé

SECTIONS [149] À [156] : PREMIER CHIFFRE = 0
Désactive l'entrée d'interrupteur à clé.

5.2.2 Interrupteur à clé à action momentanée

SECTIONS [149] À [156] : PREMIER CHIFFRE = 1
Pour armer une partition à l'aide d'un interrupteur à clé à action momentanée, placer l'interrupteur en position « en fonction » durant environ trois secondes et le replacer ensuite à la position « hors fonction ». Répéter cette opération pour désarmer le système. L'option d'interrupteur à clé sélectionnée (voir section 5.4 à la page 19) détermine le mode d'armement.

5.2.3 Interrupteur à clé à action maintenue

SECTIONS [149] À [156] : PREMIER CHIFFRE = 2
Pour armer une partition à l'aide d'un interrupteur à clé à action maintenue, faites commuter l'interrupteur de la position OFF à la position ON. Pour désarmer la partition, placer l'interrupteur à la position ON. Si l'interrupteur est programmé avec l'option *Armement seulement*, le panneau de contrôle n'exécute aucune action lorsque l'interrupteur est en position ON. L'option d'interrupteur à clé sélectionnée (voir section 5.4 à la page 19) détermine le mode d'armement.

5.2.4 Génération d'un événement « Fonction » à l'ouverture

SECTIONS [149] À [156] : DEUXIÈME CHIFFRE = 3
Lorsque l'option [3] est activée, un événement « Fonction » est généré chaque fois que l'entrée de l'interrupteur à clé est ouverte (voir le Tableau 12 à la page 37). Cette option peut être utilisée pour l'activation ou la désactivation d'une ou de plusieurs sorties PGM du système Digiplex. Lorsqu'un interrupteur à clé est défini avec cette option, l'Assignation de partitions à l'interrupteur à clé et les options d'interrupteur à clé sont désactivées. Pour programmer un interrupteur à clé afin qu'il génère un événement « Fonction » :

- 1) Programmer l'événement d'activation d'une sortie PGM avec l'événement « Fonction » correspondant à l'interrupteur à clé désiré (voir le Tableau de programmation des sorties PGM du Guide de programmation).
- 2) Activer l'option [3] dans la section correspondant à l'interrupteur à clé voulu.

5.2.5 Génération d'un événement « Fonction » à l'ouverture et à la fermeture

SECTIONS [149] À [156] : DEUXIÈME CHIFFRE = 4
Lorsque l'option [4] est activée, un événement « Fonction » est généré chaque fois que l'entrée de l'interrupteur à clé est ouverte ou fermée. Par conséquent, les événements « Fonction » passent de 32 à 64 lorsque l'option [4] est activée : un événement pour chaque état (ouvert et fermé). Voir le Tableau 12 à la page 37. Cette option peut être utilisée pour activer ou désactiver une ou plusieurs sorties PGM d'un système DGP-848. Lorsqu'un interrupteur à clé est défini avec l'option Génération d'un événement « Fonction » à l'ouverture et à la fermeture, l'Assignation de partitions à l'interrupteur à clé et les options d'interrupteur à clé sont désactivées. Pour programmer un interrupteur à clé afin qu'il génère un événement « Fonction » :

- 1) Programmer l'événement d'activation d'une sortie PGM avec l'événement « Fonction » correspondant à l'interrupteur à clé désiré (voir le Tableau de programmation des sorties PGM dans le Guide de programmation).
- 2) Activer l'option [4] dans la section correspondant à l'interrupteur à clé désiré.

5.3 Assignation d'une partition à l'interrupteur à clé

SECTIONS [149] À [156] : DEUXIÈME CHIFFRE = 1 À 4
Le panneau de contrôle a la possibilité de partitionner le système en deux, trois ou quatre systèmes entièrement indépendants. Par conséquent, chaque interrupteur à clé doit être assigné à une partition, tel que décrit dans la Figure 18 à la page 18. Pour plus amples renseignements sur le partitionnement, se référer à la section 12.5 à la page 38.

5.4 Options pour interrupteur à clé

Chaque zone d'interrupteur à clé peut être programmée avec une ou plusieurs de ces options (voir aussi Figure 18 à la page 18) :

5.4.1 Désarmement en mode Partiel/Instantané (interrupteur à clé)

SECTIONS [149] À [156] : OPTION [4]
Lorsque l'option [4] est activée, l'interrupteur à clé peut seulement désarmer les partitions armées en mode Partiel ou Instantané qui lui sont assignées. L'option d'Armement seulement (voir section 5.4.2) doit être désactivée pour que cette option fonctionne. Lorsque l'option [4] est désactivée, l'interrupteur à clé peut désarmer les partitions armées à l'aide de n'importe quelle méthode d'armement.

5.4.2 Option d'armement/désarmement (interrupteur à clé)

SECTIONS [149] À [156] :
Option [5] ACTIVÉE = armement seulement
Option [5] DÉSACTIVÉE = armement et désarmement



Seulement une des options d'armement (Partiel, Forcé, Instantané ou Régulier) peut être sélectionnée.

5.4.3 Armement en mode Partiel (interrupteur à clé)

SECTIONS [149] À [156] : OPTION [6]
Lorsque cette option est sélectionnée, l'activation de l'interrupteur à clé a pour effet de contourner toutes les zones qui sont programmées avec la définition Mode Partiel (voir section 4.4.3 à la page 14) dans la partition sélectionnée. Toutes les autres zones demeurent actives. Pour plus de détails sur le mode d'armement Partiel, se référer à la section 16.1.2 à la page 49.

5.4.4 Armement en mode Forcé (interrupteur à clé)

SECTIONS [149] À [156] : OPTION [7]
Lorsque cette option est sélectionnée, l'activation de l'interrupteur à clé a pour effet d'armer la partition sélectionnée et de contourner toutes les zones ouvertes qui sont programmées avec la définition Mode Forcé (voir section 4.4.4 à la page 14) au moment de l'armement. Pour plus de détails sur le mode d'armement Forcé, se référer à la section 16.1.6 à la page 49.

5.4.5 Armement en mode Instantané (interrupteur à clé)

SECTIONS [149] À [156] : OPTION [8]
Cette option est identique à l'option d'armement Partiel excepté que toutes les zones armées deviendront des zones Instantanées (voir section 4.2.4 à la page 12). Pour plus de détails sur le mode d'armement Instantané, se référer à la section 16.1.4 à la page 49.

5.4.6 Armement en mode Régulier (interrupteur à clé)

SECTIONS [149] À [156] : OPTION [6] À [8]
Lorsque les options [6] à [8] sont désactivées, le mode d'armement de l'interrupteur est réglé par défaut au mode d'armement Régulier (voir section 16.1.1 à la page 49).

6.1 Armement esclave d'une autre partition

SECTIONS [505], [509], [513], [517] : OPTIONS [1] À [4]

Une partition peut être réglée pour suivre l'état d'armement et de désarmement d'une ou de plusieurs autres partitions. Si une partition est réglée pour être l'esclave de plus d'une partition, elle s'armera lorsque toutes les partitions sélectionnées seront armées. Par contre, la partition se désarmera aussitôt que l'une des partitions sélectionnées sera désarmée. Pour de plus amples renseignements sur la façon de programmer ces options, se référer au *Guide de programmation*.

Exemple :

Si les options [2] et [3] de la section [505] sont sélectionnées, la Partition 1 s'armera automatiquement chaque fois que les partitions 2 et 3 seront armées. La Partition 1 se désarmera lorsque l'une ou l'autre des partitions 2 et 3 sera désarmée.

[505] Partition 1 :

- Option [2] = l'armement et le désarmement de la Partition 1 sont esclaves de la Partition 2
- Option [3] = l'armement et le désarmement de la Partition 1 sont esclaves de la Partition 3
- Option [4] = l'armement et le désarmement de la Partition 1 sont esclaves de la Partition 4

[509] Partition 2 :

- Option [1] = l'armement et le désarmement de la Partition 2 sont esclaves de la Partition 1
- Option [3] = l'armement et le désarmement de la Partition 2 sont esclaves de la Partition 3
- Option [4] = l'armement et le désarmement de la Partition 2 sont esclaves de la Partition 4

[513] Partition 3 :

- Option [1] = l'armement et le désarmement de la Partition 3 sont esclaves de la Partition 1
- Option [2] = l'armement et le désarmement de la Partition 3 sont esclaves de la Partition 2
- Option [4] = l'armement et le désarmement de la Partition 3 sont esclaves de la Partition 4

[517] Partition 4 :

- Option [1] = l'armement et le désarmement de la Partition 4 sont esclaves de la Partition 1
- Option [2] = l'armement et le désarmement de la Partition 4 sont esclaves de la Partition 2
- Option [3] = l'armement et le désarmement de la Partition 4 sont esclaves de la Partition 3

Lors de l'armement d'une partition en mode Régulier, Partiel ou Instantané, les partitions qui lui sont liées s'arment en mode Régulier. Lorsqu'une partition est armé en mode Forcé, les partitions qui lui sont liées s'arment en mode Forcé. Une partition liée est réglée pour suivre l'armement ou le désarmement d'une autre partition.

6.2 Armement restreint lors de défaut de la batterie/alimentation en c.a.

SECTION [503] : OPTION [8]

Lorsque l'option [8] de la section [503] activée, le panneau de contrôle peut restreindre l'armement s'il détecte une panne de c.a. ou une défaillance de la batterie ou si la tension de la batterie est inférieure à 10,5 V. Le panneau de contrôle n'armera aucune partition tant et aussi longtemps que toutes les conditions de

défectuosités de la batterie ou de l'alimentation en c.a. n'auront pas été corrigées.

6.3 Empêcher l'armement en présence de sabotage

SECTION [501] : OPTION [8]

L'option [8] de la section [501] permet d'empêcher l'armement du système si le panneau détecte un sabotage sur une zone ou sur un module (voir section 7.4 à la page 24). Le panneau n'armera aucune partition tant et aussi longtemps que toutes les conditions de sabotage n'auront pas été corrigées et que le code d'installateur n'aura pas été entré au clavier pour effacer les défauts.

6.4 Empêcher l'armement lors d'absence d'un signal de supervision

SECTION [501] : OPTION [4]

L'option [4] de la section [501] permet d'empêcher l'armement du système si le panneau ne reçoit pas de signal de supervision de la part d'un module sans fil (voir section 7.3 à la page 23). Le panneau n'armera aucune partition tant et aussi longtemps que toutes les conditions d'absence de signal de supervision n'auront pas été corrigées.

6.5 Armement automatique sur minuteur

SECTIONS [505], [509], [513] ET [517] : OPTION [5]

Lorsque cette option est activée, le panneau de contrôle arme automatiquement à tous les jours la partition sélectionnée à l'heure programmée dans le minuteur pour l'armement automatique (voir section 6.5.1 à la page 20). Lorsque le panneau arme automatiquement la partition, il transmet le code de rapport *d'armement automatique* qui est programmé dans la Section [626]. Toutes les zones ouvertes au moment de l'armement automatique sont automatiquement contournées, et ce, peu importe leur définition. Le mode d'armement est déterminé par l'*Option d'armement automatique* (voir section 6.7 à la page 21). Peu importe si la partition a été armée avec succès ou non, le panneau de contrôle transmet toujours le code de rapport de *Retard de fermeture* qui est programmé dans la Section [626]. Noter qu'avant d'armer automatiquement le système, le panneau de contrôle amorce un délai de sortie de 60 secondes. L'armement Automatique peut être annulé durant ce délai en entrant un code d'utilisateur valide au clavier. Étant donné que le panneau de contrôle offre la possibilité d'utiliser cette caractéristique pour chaque partition, il faut sélectionner la section qui correspond à la partition voulue et activer l'option [5].

[505] = Partition 1

[513] = Partition 3

[509] = Partition 2

[517] = Partition 4

6.5.1 Minuteur pour l'armement automatique

SECTIONS [271] À [274]

Si l'option d'armement automatique est activée (voir section 6.5 à la page 20), le panneau de contrôle transmet le code de rapport de *Retard de fermeture* et tente d'armer le système à l'heure programmée dans le minuteur d'armement automatique.

Les sections [271] à [274] représentent dans l'ordre respectif les minuteurs pour les partitions 1 à 4. Sélectionner la section qui correspond à la partition voulue et programmer l'heure à laquelle le panneau de contrôle doit armer la partition sélectionnée et transmette le code de rapport *Retard de fermeture*. Noter qu'avant d'armer automatiquement le système, le panneau de contrôle

amorce un Délai de sortie de 60 sec. L'armement Automatique peut être annulé durant ce délai en entrant un code d'accès valide au clavier.

Exemple :

Un utilisateur désire que la partition 2 s'arme automatiquement tous les jours à 18 h 15. Pour ce faire, activer l'option « Armement automatique sur minuteur » pour la partition 2 en activant l'option [5] de la section [509]. Ensuite, entrer 18:15 dans la Section [272].

6.6 Armement automatique si aucun mouvement n'est détecté

SECTIONS [505], [509], [513] ET [517] : OPTION [6]

Si aucun mouvement n'est détecté dans une partition protégée durant le délai spécifié dans le Minuteur « aucun mouvement » (voir section 6.6.1 à la page 21), le panneau de contrôle arme automatiquement la partition. Au moment de l'armement, le panneau de contrôle transmet le code de rapport *Aucun mouvement* programmé dans la Section [626]. Le mode d'armement est déterminé par l'Option d'armement automatique (voir section 6.7 à la page 21). Peu importe si la partition a été armée avec succès ou non, le panneau de contrôle transmet toujours le code de rapport de *Retard de fermeture* (voir section 8.2.2 à la page 26).

Étant donné que le panneau de contrôle offre la possibilité d'utiliser cette caractéristique pour chaque partition, il faut sélectionner la section correspondant à la partition voulue et activer l'option [6].

[505] = Partition 1 [513] = Partition 3
[509] = Partition 2 [517] = Partition 4

6.6.1 Minuteur « aucun mouvement »

SECTIONS [222] À [225]

(001 à 255 X 15 min) Si l'option *Armement automatique si aucun mouvement n'est détecté* est activée (voir section 6.6 à la page 21), le panneau de contrôle peut transmettre le code de rapport *Aucun mouvement* et tenter d'armer le système si aucun mouvement n'a été détecté pendant toute la durée du délai programmée dans le Minuteur « aucun mouvement ».

Si l'option *Armement automatique si aucun mouvement n'est détecté* est désactivée, le panneau de contrôle peut quand même transmettre le code de rapport *Aucun mouvement*.

Les sections [222] à [225] représentent dans l'ordre respectif les partitions 1 à 4. Sélectionner la section qui correspond à la partition voulue et programmer le délai (001 à 255 x 15 minutes, 000 = désactivé) durant lequel aucun mouvement ne doit être détecté avant que le panneau de contrôle arme et/ou transmette le code de rapport *Aucun mouvement*.

Exemple :

Un utilisateur désire que la partition 1 soit armée chaque fois qu'un délai de 4 heures s'écoule sans qu'aucun mouvement n'ait été détecté. Activer d'abord la fonction Armement automatique si aucun mouvement n'est détecté pour la partition 1 en activant l'option [6] de la section [505]. Ensuite, programmer la valeur 016 (16 x 15 min = 240 min = 4 heures) dans la Section [222].

6.7 Options d'armement automatique

SECTION [505], [509], [513] ET [517] : OPTION [7]

Lorsque les fonctions d'armement automatique (voir la section 6.5 à la page 20 et la section 6.6 à la page 21) sont utilisées, le panneau de contrôle peut armer la partition sélectionnée dans le mode Forcé

ou Partiel. Dans la section qui correspond à la partition sélectionnée, régler l'option [7] pour le mode d'armement voulu.

Option [7] ACTIVÉE = armement Partiel (voir section 16.1.2 à la page 49)

Option [7] DÉSACTIVÉE = armement Forcé (voir section 16.1.6 à la page 49)

6.8 Fonctions par touche rapide

[508], [512], [516] ET [520] : OPTIONS [1] À [7]

Les instructions suivantes se rapportent aux claviers à ACL et à DEL. Pour les instructions relatives au clavier Grafica, un manuel de l'utilisateur complet de Grafica est disponible sur notre site Web au www.paradox.ca. Les fonctions par touche rapide permettent aux utilisateurs d'armer ou de désarmer une partition sans avoir à entrer leur code d'utilisateur. Si le clavier est assigné à plus de une partition, la fonction doit être activée dans toute les partitions correspondantes. Sélectionner la section qui correspond à la partition voulue et activer ou désactiver les options.

Armement régulier : Option [1]

Maintenir la touche [ARM] enfoncée durant 2 secondes pour armer en mode Régulier (voir section 16.1.1 à la page 49)

Armement partiel : Option [2]

Maintenir la touche [PARTIEL] enfoncée durant 2 secondes pour armer en mode Partiel (voir section 16.1.2 à la page 49)

Armement instantané : Option [3]

Maintenir la touche [5] enfoncée durant 2 secondes pour armer en mode Instantané (voir section 16.1.4 à la page 49)

Armement forcé : Option [4]

Maintenir la touche [EXC.AUTO] enfoncée durant 2 secondes pour armer en mode Forcé (voir section 16.1.6 à la page 49)

Désarmement : Option [5]

Maintenir la touche [DÉSARM] enfoncée durant 2 secondes pour désarmer une partition qui est armée en mode Partiel ou Instantané (voir section 5) à la page 50)

Programmation du contournement : Option [6]

Maintenir la touche [EXCL] enfoncée durant 2 secondes pour exécuter la Programmation de contournement (voir section 16.2 à la page 50).

Affichage des événements enregistrés : Option [7]

Maintenir la touche [7] enfoncée durant 2 secondes pour accéder à l'Affichage des événements enregistrés (voir section 16.10 à la page 53).

6.9 Délai de sortie

SECTIONS [226] À [229] : 001 À 255 SECONDES

Le délai de sortie détermine la période de temps allouée à un utilisateur pour quitter les lieux protégés avant que le panneau de contrôle arme la partition. Programmer la durée du Délai de sortie voulue, de 001 à 255 secondes, pour chaque partition dans les sections [226] à [229] qui représentent dans l'ordre respectif les partitions 1 à 4. Le Délai de sortie s'applique à toutes les zones de la partition sélectionnée à l'exception des zones 24 heures.

6.9.1 Terminaison du délai de sortie

SECTIONS [505], [509], [513] ET [517] : OPTION [8]

Le panneau de contrôle peut réduire la durée du Délai de sortie à 5 secondes lorsqu'une zone Délai d'entrée (voir section 4.2.2 à la page 12) est ouverte et refermée durant le Délai de sortie. Étant donné que le panneau de contrôle vous offre la possibilité d'utiliser

cette caractéristique pour chacune des partitions, il faut sélectionner la section qui correspond à la partition voulue et activer l'option [8].

Exemple :

Un utilisateur arme une partition dont le délai de sortie est de 45 secondes. Après 15 secondes, l'utilisateur quitte les lieux en empruntant la porte avant (zone Délai d'entrée). Une fois la porte refermée, le panneau de contrôle réduit le temps restant pour le Délai de sortie de 30 secondes à 5 secondes.

6.9.2 Aucun délai de sortie lors de l'armement à distance

SECTIONS [508], [512], [516] ET [520] : OPTION [8]

Lorsqu'un utilisateur utilise une télécommande d'un module sans fil (MG-RCV3) pour armer, le panneau de contrôle annule le Délai de sortie et arme immédiatement le système.

6.9.3 Sauter le délai de sortie lors d'armement avec une carte d'accès

Voir section 14.10.2. à la page 48.

6.10 Caractéristique de verrouillage du clavier

SECTIONS [220] ET [221]

Le panneau de contrôle peut être programmé pour refuser l'accès à un clavier pour une période donnée lorsqu'un nombre consécutif de codes invalides est entré sur ce clavier. Programmer le nombre consécutif de codes d'accès invalides, de 001 à 255 (000 = désactivée) dans la Section [220]. Programmer la durée de verrouillage du clavier, de 001 à 255 minutes, dans la Section [221]. En programmant 000 dans la Section [221], le clavier ne se verrouillera pas, mais le code de rapport programmé dans la Section [705] sera tout de même transmis.

6.11 Nombre maximal de zones contournées

SECTIONS [238] À [241]

Les sections [238] à [241] représentent dans l'ordre respectif le nombre maximal de zones qui peuvent être contournées dans les partitions 1 à 4. Sélectionner la section correspondant à la partition voulue et entrer la valeur, entre 001 et 255 (000 = pas de limite) qui correspond au nombre maximal de zones qui peuvent être contournées dans la partition sélectionnée.

Exemple :

La valeur 010 est programmée dans la Section [238]. En mode de programmation de contournement (voir section 16.2 à la page 50), le panneau ne permet pas que plus de 10 zones soient contournées dans la partition 1.

6.12 Contournement non affiché lorsque le système est armé

SECTION [504] : OPTION [5]

Lorsque l'option [5] est activée, le clavier n'indique pas qu'il y a des zones contournées lorsque le système est armé.

6.13 Cri de sirène

SECTIONS [507], [511], [515] ET [519] : OPTIONS [1] À [6]

Les sections [507], [511], [515] et [519] représentent dans l'ordre respectif les partitions 1 à 4. Étant donné que le panneau de contrôle vous offre la possibilité d'utiliser les caractéristiques de Cri de sirène pour chacune des partitions, il faut sélectionner la section qui correspond à la partition voulue et activer l'option voulue (lorsque le numéro de l'option n'est pas affiché sur un clavier à ACL ou que le

symbole numérique correspondant à l'option n'est pas allumé sur un clavier à DEL, cela signifie que la caractéristique est désactivée).

Cri de sirène lors du désarmement

Option [1] Activée

La cloche ou la sirène émet deux cris lors du désarmement.

Cri de sirène lors de l'armement

Option [2] Activée

La cloche ou la sirène émet un cri lors de l'armement.

Cri de sirène lors de l'armement automatique

Option [3] Activée

La cloche ou la sirène émet un cri par seconde durant les 60 secondes précédant l'armement automatique de la partition. Durant les 10 dernières secondes du délai de 60 secondes, la cloche ou la sirène émet 3 cris par seconde.

Cri de sirène lors du délai de sortie

Option [4] Activée

La cloche ou la sirène émet un cri par seconde durant le Délai de sortie. Durant les 10 dernières secondes du Délai de sortie, la cloche ou la sirène émet 3 cris par seconde.

Cri de sirène lors du délai d'entrée

Option [5] Activée

La cloche ou la sirène émet un cri par seconde durant le Délai d'entrée.

Cri de sirène lors d'armement à distance

Option [6] Activée

Lorsqu'un module sans fil (MG-RCV3) est utilisé, la cloche ou la sirène émet un cri lors de l'armement et du désarmement à l'aide d'une télécommande.

6.14 Tonalité de rappel

SECTIONS [507], [511], [515] ET [519] : OPTIONS [7] ET [8]

Le panneau de contrôle peut être programmé pour que le clavier émette 10 bips ou que la sirène émette 10 cris ou les deux afin d'aviser l'utilisateur lors du désarmement du système qu'une alarme a été déclenchée durant la dernière période d'armement et qu'il peut être dangereux d'entrer sur les lieux. Dans un tel cas, l'utilisateur doit immédiatement quitter les lieux et contacter la station de surveillance à partir d'un endroit sécuritaire. Les sections [507], [511], [515] et [519] représentent dans l'ordre respectif les partitions 1 à 4. Étant donné que le panneau de contrôle vous offre la possibilité d'utiliser la caractéristique *Tonalité de rappel* pour chacune des partitions, il faut sélectionner la section qui correspond à la partition voulue et activer l'option voulue :

Option [7] ACTIVÉE = cri de rappel par la sirène si la partition est désarmée après une alarme = activée

Option [8] ACTIVÉE = tonalité de rappel au clavier si la partition est désarmée après une alarme = activée

6.15 Passage en mode d'armement Partiel

Lorsqu'une commande pour armer une partition en mode d'armement Régulier est entrée et qu'aucune zone Délai d'entrée n'est ouverte et ensuite refermée durant le Délai de sortie, le panneau de contrôle passe automatiquement du mode d'armement Régulier au mode d'armement Partiel (voir section 16.1 à la page 49). Étant donné que le panneau de contrôle vous offre la possibilité d'utiliser la caractéristique *Passage au mode d'armement partiel* pour chacune des partitions, il faut sélectionner la section qui correspond à la partition voulue et activer l'option qui correspond à cette caractéristique, tel que décrit ci-dessous.

Section [505] = Partition 1 = option [1]

Section [509] = Partition 2 = option [2]
Section [513] = Partition 3 = option [3]
Section [517] = Partition 4 = option [4]

6.16 Armement toujours en mode Forcé lors d'armement régulier

SECTIONS [506], [510], [514] ET [518] : OPTION [8]

(Par défaut : désactivée) Lorsque l'option [8] est activée pour une partition particulière, le système armera cette partition chaque fois que l'armement en mode Régulier ou Forcé sera activé.



Les armements en mode Partiel et Instantané ne sont pas touchés par cette option.

Options d'alarme

7.1 Sortie de sirène/alarme

SECTION [500] : OPTIONS [5] ET [8]

Lorsqu'une alarme est déclenchée dans une partition, le panneau de contrôle peut faire commuter l'état de sa sortie de sirène/alarme afin d'activer toutes les cloches et les sirènes qui y sont raccordées. Étant donné que le panneau de contrôle vous offre la possibilité d'utiliser cette caractéristique pour chacune des partitions, il faut activer dans la Section [500] les options qui correspondent aux partitions voulues; les options [5] à [8] représentent dans l'ordre respectif les partitions de 1 à 4.

7.2 Délai pour coupure de la sirène

SECTIONS [234] À [237]

Lorsqu'une alarme audible est déclenchée, la cloche/sirène se fait entendre jusqu'à ce que la partition soit désarmée ou que le délai pour coupure de la sirène soit écoulé. Les sections [234] à [237] représentent respectivement les partitions 1 à 4. Étant donné que le panneau vous offre la possibilité d'utiliser cette caractéristique pour chacune des partitions, il faut sélectionner la section qui correspond à la partition voulue et entrer la valeur entre 001 et 255 minutes (000 = 4 minutes) qui représente le délai voulu.

7.2.1 Pas de coupure de la sirène lors d'une alarme d'incendie

SECTION [502] : OPTION [8]

Le panneau peut être programmé pour ignorer le Délai pour coupure de la sirène lorsqu'une alarme est déclenchée sur l'une ou l'autre des zones dont la définition est Zone d'incendie standard ou Zone d'incendie retardée (voir section 4.2 à la page 12). La sortie de cloche/sirène reste active jusqu'à ce qu'un utilisateur désarme la partition en alarme.

7.2.2 Nombre de rappels d'alarme

SECTIONS [246] À [249]

Lorsqu'une alarme est déclenchée, le panneau de contrôle vérifie de nouveau l'état des zones une fois le Délai pour coupure de la sirène et le Délai de répétition écoulés. Si, lors de sa vérification, le panneau constate qu'une zone est toujours ouverte, il déclenche de nouveau l'alarme. Le nombre de fois où le panneau vérifie de nouveau l'état des zones durant une même période d'armement une fois le Délai pour coupure de la sirène écoulé est programmé dans les sections [246] à [249] qui représentent dans l'ordre respectif les partitions de 1 à 4. Entrer la valeur de 001 à 255 (000 = pas de limite) qui correspond au nombre de vérifications voulu.

7.2.3 Délai de rappel d'alarme

SECTIONS [242] À [245]

Le Délai de rappel d'alarme détermine la période de temps durant lequel le panneau de contrôle attend avant de vérifier de nouveau l'état des zones une fois le Délai pour coupure de la sirène écoulé.

Dans la section qui correspond à la partition voulue, programmer la valeur voulue de 001 à 255 minutes (000 = désactivé) pour le Délai de rappel d'alarme. Les sections [242] à [245] représentent dans l'ordre respectif les partitions 1 à 4.

7.3 Options de supervision pour émetteur sans fil

SECTION [501] : OPTIONS [1] ET [2]

Afin que cette caractéristique puisse fonctionner, l'option de supervision du module sans fil doit être activée. Lorsque le panneau reçoit un message de Perte de supervision (un récepteur sans fil ne reçoit plus les signaux d'un émetteur sans fil) dans une partition armée, il génère une alarme à moins que les Options de supervision des émetteurs sans fil aient été désactivées. Les alarmes sont audibles ou silencieuses, selon les réglages de chaque zone. Si une perte de supervision se produit dans une partition désarmée, le panneau réagit selon la programmation des réglages suivants :

Supervision désactivée

[1] Désactivée et [2] Désactivée

Lorsqu'une perte de supervision se produit, le clavier affiche la zone comme étant ouverte mais le panneau ne génère pas d'alarme ou de défautuosité. *Cette option n'est pas permise dans les systèmes UL.*

Défectuosité seulement

[1] Désactivée et [2] Activée

Que la partition soit armée ou désarmée, lorsqu'une perte de supervision se produit, le message *Zone défectueuse* apparaît dans l'affichage des défautuosités du clavier et le panneau de contrôle transmet le code de rapport approprié (voir section 8.2 à la page 26).

Suit le type d'alarme de la zone

[1] Activée et [2] Désactivée

Si la partition est armée et qu'une perte de supervision se produit, le panneau de contrôle génère une alarme régulière. **Si la partition est désarmée** et qu'une perte de supervision se produit, le message *Zone défectueuse* apparaît dans l'affichage des défautuosités du clavier et le panneau de contrôle transmet le code de rapport approprié (voir section 8.2 à la page 26).

Alarme audible

[1] Activée et [2] Activée

Si la partition est armée et qu'une perte de supervision se produit, le panneau génère une alarme régulière. **Si la partition est désarmée** et qu'une perte de supervision se produit, le message *Zone défectueuse* apparaît dans l'affichage des défautuosités du clavier et le panneau transmet le code de rapport approprié (voir section 8.2 à la page 26) en plus de générer une alarme audible.

7.3.1 Options de contournement de la supervision

SECTION [501] : OPTION [3]

Lorsque l'option [3] de la section [501] est activée, les Options de supervision pour émetteur sans fil suivent la définition de

contournement de la zone. Cela signifie que le panneau ne fera aucune action si une perte de supervision se produit sur une zone contournée. Lorsque l'option [3] est désactivée et qu'une perte de supervision se produit sur une zone contournée, le panneau de contrôle ignore la définition de contournement et suit l'Option pour la supervision de émetteur sans fil (voir la section 7.3 à la page 23) qui est programmée dans le panneau.

7.4 Options de reconnaissance de sabotage

SECTION [501] : OPTIONS [5] ET [6]

Peu importe le réglage des Options de reconnaissance de sabotage, si un sabotage ou une défectuosité de câblage est détecté(e) sur une zone ou un module d'expansion dans une partition **armée**, le panneau génère une alarme à moins que la Reconnaissance de sabotage ait été désactivée. Les alarmes seront audibles ou silencieuses selon les réglages de chaque zone.

Si un sabotage ou une défectuosité de câblage est détecté sur une zone ou sur un module d'expansion dans une partition **désarmée**, le panneau de contrôle réagit en fonction de la programmation des réglages suivants :

Reconnaissance de sabotage désactivée

[5] Désactivée et [6] Désactivée

Si une condition de sabotage ou de défectuosité de câblage est détectée alors que **la partition est armée**, le panneau de contrôle génère une alarme régulière. Si une de ces conditions est détectée alors que **la partition est désarmée**, le clavier affiche la zone comme étant ouverte mais le panneau ne génère pas d'alarme ou de défectuosité. *Cette option n'est pas permise pour les installations UL.*

Défectuosité seulement

[5] Activée et [6] Désactivée

Que la partition soit armée ou désarmée, si une condition de sabotage ou de défectuosité de câblage est détectée, le message *Zone défectueuse* apparaît dans l'affichage des défectuosités du clavier et le panneau transmet le code de rapport approprié (voir section 8.2 à la page 26).

Suit le type d'alarme de la zone

[5] Désactivée et [6] Activée

Si une condition de sabotage ou de défectuosité de câblage est détectée alors que **la partition est armée**, le panneau de contrôle génère une alarme régulière. Si une de ces conditions est détectée alors que **la partition est désarmée**, le message *Zone défectueuse* apparaît dans l'affichage des défectuosités du clavier et le panneau de contrôle transmet le code de rapport approprié (voir section 8.2 à la page 26).

Alarme audible

[5] Activée et [6] Activée

Si une condition de sabotage ou de défectuosité de câblage est détectée alors que **la partition est armée**, le panneau de contrôle génère une alarme régulière. Si une de ces conditions est détectée alors que **la partition est désarmée**, la condition de défectuosité appropriée apparaît dans l'affichage des défectuosités du clavier et le panneau de contrôle transmet le code de rapport approprié (voir section 8.2 à la page 26) en plus de générer une alarme audible.

7.4.1 Options de contournement des sabotages

SECTION [501] : OPTION [7]

Lorsque l'option [7] de la section [501] est activée, la Reconnaissance de sabotage suit la définition de contournement de la zone. Cela signifie que le panneau de contrôle ne fera aucune action si une condition de sabotage ou de défectuosité de câblage

est détectée sur une zone contournée. Lorsque l'option [7] est désactivée et qu'une condition de sabotage ou de défectuosité de câblage est détectée sur une zone contournée, le panneau de contrôle ignore la définition de contournement de la zone et suit l'Option de reconnaissance de sabotage réglée à la section 7.4.

7.5 Options pour les touches de panique du clavier

SECTIONS [506], [510], [514] ET [518] : OPTIONS [1] À [6]

Étant donné que le panneau de contrôle vous offre la possibilité d'activer les Options pour les touches de panique du clavier pour chacune des partitions, il faut sélectionner la section qui correspond à la partition voulue et régler les options [1] à [6] de la façon voulue pour cette partition. Les sections [506], [510], [514] et [518] représentent dans l'ordre respectif les partitions 1 à 4.

PANIQUE 1 :

Option [1] ON/OFF = Activée/Désactivée

Option [4] ON = Panique 1 audible

Option [4] OFF = Panique 1 silencieuse

Pour les claviers à ACL : Appuyer sur les touches [1] et [3] du clavier à ACL simultanément et les maintenir enfoncées pendant 2 secondes pour générer une alarme de Panique 1.

Pour les claviers Grafica : Appuyer sur la touche  du clavier Grafica et la maintenir enfoncée pendant 2 secondes pour générer une alarme de Panique 1 (médicale).

PANIQUE 2 :

Option [2] ON/OFF = Activée/Désactivée

Option [5] ON = Panique 2 audible

Option [5] OFF = Panique 2 silencieuse

Pour les claviers à ACL : Appuyer sur les touches [4] et [6] du clavier à ACL simultanément et les maintenir enfoncées pendant 2 secondes pour générer une alarme de Panique 2.

Pour les claviers Grafica : Appuyer sur la touche  du clavier Grafica et la maintenir enfoncée pendant 2 secondes pour générer une alarme de Panique 2 (auxiliaire).

PANIQUE 3 :

Option [3] ON/OFF = Activée/Désactivée

Option [6] ON = Panique 3 pulsée (Incendie)

Option [6] OFF = Panique 3 silencieuse

Pour les claviers à ACL : Appuyer sur les touches [7] et [9] du clavier à ACL simultanément et les maintenir enfoncées pendant 2 secondes pour générer une alarme de Panique 3.

Pour les claviers Grafica : Appuyer sur la touche  du clavier Grafica et la maintenir enfoncée pendant 2 secondes pour générer une alarme de Panique 3 (incendie).

Fonctionnement en mode silencieux

Le clavier émet un bip de confirmation et le panneau de contrôle transmet le code de rapport approprié (voir section 8.2.5 à la page 26) à la station de surveillance.

Fonctionnement en mode audible

La sortie d'alarme (cloche/sirène) devient active jusqu'à ce qu'un utilisateur entre un code d'utilisateur valide au clavier ou que le Délai pour coupure de la sirène se soit écoulé (voir section 7.2 à la page 23).

Fonctionnement en mode incendie

Similaire au mode de fonctionnement audible à l'exception que la sortie de cloche/sirène est pulsée, tel qu'illustré dans la Figure 16 à la page 13.

Transmission d'un rapport d'événement

Figure 20 : Transmission d'un rapport d'événement

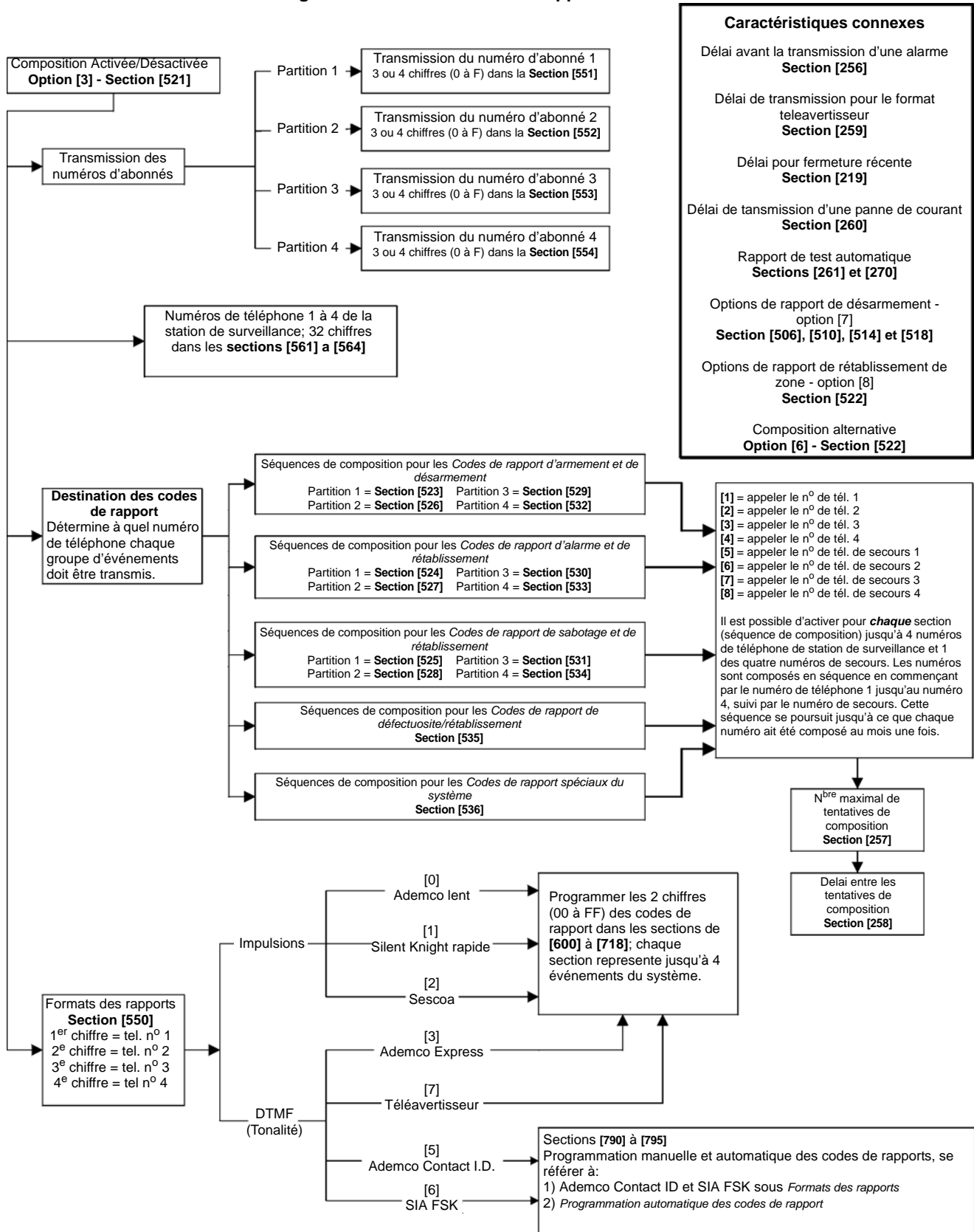

8.1 Transmission de rapports activée

SECTION [521] : OPTION [3]

Cette option permet d'activer ou de désactiver la transmission des rapports. Lorsque l'option [3] de la section [521] est activée, la transmission des rapports d'événements est activée. Lorsqu'un événement (p. ex. une zone en alarme) se produit dans le système, le panneau vérifie si un code de rapport est programmé dans la section qui correspond à cet événement. Si un code de rapport est programmé, le panneau de contrôle compose le numéro de téléphone de la station de surveillance défini par la caractéristique de Destination des codes de rapport. Lorsque la station de surveillance répond à l'appel, le panneau de contrôle transmet le numéro d'abonné du système suivi du code de rapport programmé.

8.2 Codes de rapport

Un code de rapport est une valeur hexadécimale composée de 1 ou 2 chiffres de 0 à F. Chacune des sections de [600] à [718] représente un lot de quatre événements spécifiques. Chacun de ces événements peut être programmé avec un code de rapport composé de 1 ou 2 chiffres. Pour obtenir la liste des événements et les sections auxquelles ils sont associés, se référer au *Guide de programmation Digiplex*. Noter que seuls les formats Ademco lent, Silent Knight, Sescoa et le format Téléavertisseur acceptent des codes de rapport composés de 1 chiffre.

Lorsqu'un événement spécifique se présente, le panneau de contrôle transmet le code de rapport programmé pour cet événement à la station de surveillance. La méthode de transmission d'un code de rapport est définie par les deux points suivants :

Formats des rapports (voir section 8.5 à la page 28) et

Destination des codes de rapport (voir section 8.6 à la page 29).

Ces deux points déterminent comment et où les codes de rapports doivent être transmis. Si le format Ademco Contact ID ou le format SIA est utilisé, le panneau offre une caractéristique de programmation automatique des codes de rapport. Cette caractéristique vous évite de programmer manuellement les sections [600] à [718]. Les sous-sections suivantes décrivent brièvement les événements pour lesquels le panneau de contrôle peut transmettre un code de rapport.

8.2.1 Codes de rapport d'armement

SECTIONS [600] à [625]

Un code de rapport peut être programmé pour chacun des 96 codes d'accès et chacune des 8 zones d'interrupteurs à clé. Lorsqu'un code d'utilisateur ou un interrupteur à clé est utilisé pour armer une ou plusieurs partitions, le panneau de contrôle est en mesure de transmettre le code de rapport approprié à la station de surveillance afin d'identifier quel code d'utilisateur ou interrupteur à clé a été utilisé pour armer la ou les partitions.

8.2.2 Codes de rapport d'armement spéciaux

SECTIONS [626] à [627]

Chaque fois que le système est armé à l'aide de l'une des caractéristiques d'armement spécial, le panneau de contrôle est en mesure de transmettre le code de rapport approprié à la station de surveillance afin d'identifier la méthode qui a été utilisée pour armer le système.

Section [626]

- armement automatique (voir section 6.5 à la page 20)
- armement par ordinateur/à distance : système armé à l'aide de WinLoad (voir section 15 à la page 48) ou armé à distance à l'aide du InTouch
- retard de fermeture (voir section 6.5 à la page 20)
- aucun mouvement (voir section 6.6 à la page 21)

Section [627]

- armement Partiel : lorsque les partitions sont armées en mode Partiel ou Instantané, ou armées avec des zones contournées
- armement rapide : lorsque les partitions sont armées à l'aide de l'une ou l'autre des touches d'armement rapide (voir la section 6.8 à la page 21)
- absence d'armement : les partitions n'ont pas été armées depuis un délai spécifique (voir section 8.14 à la page 30)

8.2.3 Codes de rapport de désarmement

SECTIONS [628] à [653]

Un code de rapport peut être programmé pour chacun des 96 codes d'accès et chacune des 8 zones d'interrupteurs à clé. Lorsqu'un code d'utilisateur ou un interrupteur à clé est utilisé pour désarmer une ou plusieurs partitions, le panneau de contrôle est en mesure de transmettre le code de rapport approprié à la station de surveillance afin d'identifier quel code d'utilisateur ou interrupteur à clé a été utilisé pour désarmer la ou les partitions. Le panneau de contrôle peut être programmé pour transmettre ces codes de rapport chaque fois qu'une partition est désarmée ou uniquement lorsqu'une partition est désarmée après une alarme. Se référer aux Options pour la transmission des rapports de désarmement à la section 8.10 à la page 30.

8.2.4 Codes de rapport de désarmement spéciaux

SECTION [654]

Chaque fois qu'une des caractéristiques de désarmement spécial décrite ci-dessous est utilisée, le panneau de contrôle est en mesure de transmettre le code de rapport approprié à la station de surveillance afin d'identifier comment le système a été désarmé. Le panneau de contrôle peut être programmé pour transmettre ces codes de rapport chaque fois qu'une partition est désarmée ou uniquement lorsqu'une partition est désarmée après une alarme. Se référer aux Options pour la transmission des rapports de désarmement à la section 8.10 à la page 30.

Section [654]

- annulation de l'armement automatique : lorsqu'un utilisateur désarme la partition durant le délai de 60 secondes qui précède l'armement automatique
- désarmement rapide : partitions désarmées à l'aide d'une touche de désarmement rapide (voir section 6.8 à la page 21)
- désarmement par ordinateur/à distance : désarmement au moyen du logiciel WinLoad ou à distance à l'aide du InTouch
- annulation de l'alarme : chaque fois qu'une alarme est annulée dans le système

8.2.5 Codes de rapport d'alarme

SECTIONS [655] à [666]

Un code de rapport peut être programmé pour chacune des 48 zones disponibles. Chaque fois qu'une alarme est déclenchée sur une zone, le panneau de contrôle est en mesure de transmettre le code de rapport approprié à la station de surveillance afin d'identifier la zone qui a généré l'alarme.

8.2.6 Codes de rapport de rétablissement

SECTIONS [667] à [678]

Un code de rapport distinct peut être programmé pour chacune des 48 zones disponibles. Le panneau de contrôle est en mesure de transmettre ces codes de rapport à la station de surveillance lorsque la zone est refermée après avoir causé une alarme ou au moment de l'arrêt de la sirène une fois le délai pour coupure de la sirène écoulé (voir section 7.2 à la page 23). Se référer également aux Options de transmission des codes de rétablissement de zone à la section 8.11 à la page 30.

8.2.7 Codes de rapport d'alarme spéciaux

SECTIONS [679] à [680]

Chaque fois que le système génère une alarme à cause de l'une des conditions énumérées ci-dessous, le panneau de contrôle transmet le code de rapport approprié à la station de surveillance afin d'identifier le type d'alarme.

Section [679]

- panique d'urgence (Panique 1) : si Panique 1 a été activée (voir section 7.5 à la page 24)
- panique auxiliaire (Panique 2) : si Panique 2 a été activée (voir section 7.5 à la page 24)
- panique d'incendie (Panique 3) : si Panique 3 a été activée (voir section 7.5 à la page 24)
- fermeture récente : si, suite à l'armement du système, une alarme est déclenchée à l'intérieur du *Délai de fermeture récente* (voir section 8.7 à la page 29)

Section [680]

- désactivation automatique de la zone : une zone transmet plus que le nombre de transmissions permises dans une même période d'armement (voir section 4.4.1 à la page 14)
- contrainte : un code de contrainte est entré au clavier (voir section 13.5.2 à la page 42).

8.2.8 Codes de rapport de sabotage

SECTION [681] à [692]

Un code de rapport distinct peut être programmé pour chacune des 48 zones disponibles. Chaque fois qu'une condition de sabotage ou de défectuosité dans le câblage est détectée, le panneau de contrôle transmet le code de rapport approprié à la station de surveillance afin d'identifier la zone touchée. Si les options de reconnaissance de sabotage (voir section 7.4 à la page 24) sont désactivées, le panneau de contrôle ne transmet aucun code lorsqu'une condition de sabotage ou de défectuosité de câblage est détectée.

8.2.9 Codes de rapport de rétablissement de sabotage

SECTIONS [693] à [704]

Un code de rapport distinct peut être programmé pour chacune des 48 zones disponibles. Chaque fois qu'une zone est rétablie, le panneau de contrôle est en mesure de transmettre le code de rapport approprié à la station de surveillance afin d'identifier la zone qui a été rétablie.

8.2.10 Codes de rapport de sabotage spéciaux

SECTION [705]

- verrouillage du clavier : (voir section 6.10 à la page 22)

8.2.11 Codes de rapport de défectuosités du système

SECTIONS [706] à [711]

Section [706]

- panne de c.a. : aucune source d'alimentation en c.a. n'est détectée sur le panneau de contrôle. Le panneau de contrôle peut retarder la transmission de cet événement; se référer à Délai avant la transmission d'une panne d'alimentation à la section 8.9 à la page 30.
- défectuosité de la batterie : la batterie de secours est débranchée ou sa tension est inférieure ou égale à 10,5 V.
- alimentation auxiliaire : le courant du bloc d'alimentation auxiliaire est supérieur ou égal à 1,1 A.

Section [707]

- sortie de sirène : la sortie de cloche/sirène est débranchée ou son courant est supérieur ou égal à 3 A
- perte de l'heure : l'heure du panneau de contrôle n'est plus

- programmée (voir section 12.7 à la page 39)
- défectuosité sur une boucle d'incendie : une condition de sabotage a été détectée sur une zone d'incendie (voir section 4.2 à la page 12)
- S.O.

Section [708]

- module, échec. de comm. : un module a été retiré du combus
- module saboté : une condition de sabotage ou de défectuosité de câblage a été détectée sur un module (autre qu'un détecteur de mouvement) raccordé au combus
- module, erreur de la mémoire : un problème avec la mémoire ROM
- module, panne SLT : panne de SLT détectée sur un composeur vocal raccordé au combus

Section [709]

- module, panne de communication : un module n'a pas réussi à communiquer avec la station de surveillance
- imprimante défectueuse : le module d'impression qui est raccordé au combus a détecté une erreur (pour plus de détails, se référer au manuel du Module d'imprimante).
- module, panne de c.a. : aucune source d'alimentation en c.a. n'est détectée sur un module raccordé au combus
- module, défectuosité de la batterie : la batterie de secours d'un module est débranchée ou sa tension est basse

Section [710]

- module, défectuosité auxiliaire : le courant de la sortie auxiliaire d'un module raccordé au combus excède les limites permises
- batterie faible d'un émetteur sans fil
- panne de supervision module sans fil : ce code de rapport est global à moins que le format Contact ID ou SIA soit utilisé.

Section [711]

- panne de communication no de téléphone 1
- panne de communication no de téléphone 2
- panne de communication no de téléphone 3
- panne de communication no de téléphone 4



Noter qu'il n'y a pas de code de rapport de panne de communication pour les numéros de téléavertisseur.

8.2.12 Codes de rapport de rétablissement de défectuosités du système

SECTION [712] à [716]

Section [712]

- SLT : une panne de SLT a été rétablie.



Si la surveillance de la ligne téléphonique (voir section 9.1 à la page 31) est désactivée, le panneau de contrôle ne transmet pas le code de rapport de SLT.

- alimentation en c.a. rétablie
- défectuosité de la batterie rétablie
- alimentation auxiliaire rétablie

Section [713]

- sortie de sirène rétablie
- heure reprogrammée
- boucle d'incendie rétablie
- S.O.

Section [714]

- module, communication rétablie
- module, sabotage rétabli
- module, erreur mémoire rétablie
- module, SLT rétablie

Section [715]

- S.O.
- défectuosité de l'imprimante rétablie
- module, alimentation en c.a. rétablie
- module, batterie rétablie

Section [716]

- module, alimentation auxiliaire rétablie
- batterie du émetteur sans fil rétablie
- supervision du émetteur sans fil rétablie : ce code de rapport est global à moins que le format Contact ID ou SIA soit utilisé.

8.2.13 Codes de rapport spéciaux

SECTION [717] ET [718]

Chaque fois que l'une ou l'autre des conditions énumérées ci-dessous se produit dans le système, le panneau de contrôle transmet le code de rapport approprié à la station de surveillance afin d'identifier la condition qui s'est produite.

Section [717]

- démarrage à froid (mise sous tension) : le panneau de contrôle a été complètement arrêté (coupure d'alimentation complète) et a ensuite été redémarré.
- démarrage à chaud : le panneau de contrôle a exécuté un redémarrage suite à l'apparition soudaine d'un problème autre qu'une panne d'alimentation.
- rapport de test : rapport généré automatiquement (voir section 8.8 à la page 29)

Section [718]

- accès par ordinateur terminé : la communication entre le panneau et WinLoad est terminée.
- installateur entré : l'installateur est entré dans le mode de programmation
- installateur sorti : l'installateur est sortie du mode de programmation

8.3 No de téléphone de station de surveillance

SECTIONS [561] À [564]

Le panneau de contrôle Digiplex peut composer jusqu'à 4 numéros de téléphone de station de surveillance différents. Les sections [561] à [564] représentent respectivement les numéros de téléphone de station de surveillance 1 à 4. Il est possible d'entrer n'importe quel chiffre entre 0 et 9 et n'importe quelle touche de fonction spéciale (voir Tableau 10, *Touches spéciales pour numéros de téléphone*) jusqu'à un maximum de 32 chiffres. Pour des détails sur la façon dont ces numéros de téléphone sont utilisés, se référer à Destination des codes de rapport à la section 8.6 à la page 29 et à Formats de rapport à la section 8.5 à la page 28.



Pour les installations nord-américaines utilisant les formats de rapport SIA ou Contact ID (voir section 8.5 à la page 28), entrer *70 puis soit P (pause de 4 secondes) soit W (attente de la deuxième tonalité) avant le numéro de téléphone afin de désactiver la fonction d'appel en attente.

Tableau 10 : Touches spéciales pour numéros de téléphone

Fonction	à ACL	Grafica	
*	[PARTIEL]	[#] (appuyer sur la touche jusqu'à ce que la lettre ou le symbole voulu(e) apparaisse)	
#	[EXC.AUTO]		
Basculement à la signalisation multifréquence (T)	[ARM]		
Attente de la deuxième tonalité (W)	[DÉSARM]		
Pause de 4 secondes (P)	[EXCL]	touche d'action de gauche (effacer)	
Effacer	[EFFAC.]		
Supprimer	[DEFT]		—
Supprimer à partir du curseur jusqu'à la fin	[ACC]		—
Insérer un espace	[MEM]	—	

8.4 No de compte des partitions

SECTIONS [551] À [554]

Tous les codes de rapport sont précédés d'un numéro de partition composé de 3 ou 4 chiffres qui permet d'identifier correctement les zones actives dans un système partitionné. Les sections [551] à [554] représentent dans l'ordre respectif les numéros de comptes pour les partitions 1 à 4. Les numéros de compte de partition peuvent être composés de l'un ou l'autre des chiffres hexadécimaux de 0 à F.

Exemple :

Si une zone de la partition 1 génère une alarme, le panneau de contrôle transmet le numéro de compte de la partition suivi par le code de rapport approprié.



Seul le format SIA accepte l'utilisation du chiffre « 0 » dans les numéros de compte. Pour les numéros de compte qui utilisent un autre format de rapport, il faut remplacer le « 0 » par un « A ». Pour entrer un « A », appuyer sur la touche [PARTIEL] pour les claviers à ACL ou sur la touche [#] pour les claviers Grafica. Lorsque le format SIA est utilisé, le panneau de contrôle utilise uniquement le numéro de compte de la partition 1 programmé dans la Section [551] toutefois, le code de rapport contient le numéro de la partition.

8.5 Formats de rapport

SECTION [550]

Le panneau de contrôle Digiplex peut utiliser plusieurs formats de rapport différents. Cependant, chacun des quatre numéros de téléphone de stations centrales doit être programmé avec le même format de rapport à moins qu'il soit combiné avec le format Téléavertisseur. Le premier chiffre entré dans la Section [550] représente le format de rapport (voir Tableau 11, *Formats de rapport*) utilisé pour communiquer avec le numéro de téléphone 1; le second chiffre représente le numéro de téléphone 2 et ainsi de suite.

Tableau 11 : Formats de rapport

0 = Ademco lent (1400 Hz, 1900 Hz, 10 BPS)
1 = Silent Knight rapide (1400 Hz, 1900 Hz, 20 BPS)
2 = Sescoa (2300 Hz, 1800 Hz, 20 BPS)
3 = Ademco Express (DTMF 4+2)
4 = Réservé pour utilisation future
5 = Ademco Contact ID
6 = SIA FSK
7 = Téléavertisseur

8.5.1 Formats standards à impulsions

Le panneau de contrôle Digiplex peut utiliser les formats de rapport standards à impulsions Ademco lent, Silent Knight rapide et Sescoa (voir Tableau 11, *Formats de rapport*).

8.5.2 Ademco Express

Le format Ademco Express est un format de rapport à haute vitesse qui communique les codes de rapports à 2 chiffres (00 à FF) qui sont programmés dans les sections [600] à [718]. Contrairement aux autres formats Ademco, le format Ademco Express n'utilise pas les codes de rapport Contact ID.

8.5.3 Ademco Contact ID

Le format Ademco Contact ID est un format de communication rapide qui utilise la transmission à tonalités plutôt que la transmission par impulsions. Ce format de communication utilise une liste prédéfinie de messages et de codes de rapport standard de l'industrie qui répondront à la majorité des besoins de l'utilisateur pour les installations de base. Pour programmer manuellement les codes de rapport, entrer les valeurs hexadécimales de 2 chiffres qui correspondent aux codes de rapport qui se trouvent dans la *Liste des codes de rapport Contact ID* dans le *Guide de programmation* dans les sections [600] à [718] (voir section 8.2 à la page 26) qui correspondent aux codes de rapports voulus. Il est également possible d'entrer 00 pour désactiver la transmission du code de rapport ou FF pour utiliser le code de rapport par défaut de la *Liste de codes de rapport automatiques* qui se trouve dans le *Guide de programmation*. Pour programmer automatiquement une série de codes de rapport Contact ID par défaut, se référer à la section 8.13 à la page 30.

8.5.4 SIA FSK

Le format de communication rapide SIA FSK utilise la transmission à tonalités plutôt que la transmission par impulsions. Ce format de communication utilise une liste prédéfinie de messages et de codes de rapport standards de l'industrie qui répondent à la majorité des besoins de l'utilisateur pour les installations de base. Pour programmer manuellement les codes de rapport, entrer 00 pour désactiver la transmission du code de rapport ou toute autre valeur pour utiliser le code de rapport par défaut de la *Liste de codes de rapport automatiques* qui se trouve dans le *Guide de programmation*. Pour programmer automatiquement une série de codes SIA FSK par défaut, se référer à la section 8.13 à la page 30.

8.5.5 Format de rapport Téléavertisseur

L'utilisation de ce format permet au panneau de contrôle de transmettre des codes de rapport à un téléavertisseur. Le symbole dièse « # » est automatiquement généré après le code de rapport. Se référer à « Délai avant transmission sur téléavertisseur » à la section 8.12 à la page 30.

8.6 Destination des codes d'événements

SECTIONS [522] À [536]

Tel qu'illustré dans la Figure 20 à la page 25, les événements du panneau de contrôle sont divisés en trois groupes d'événements pour chaque partition et deux groupes d'événements globaux. Chaque groupe d'événements peut être programmé pour composer jusqu'à quatre numéros de téléphone de stations de surveillance et un numéro de secours. Les numéros sont composés un après l'autre en commençant par le numéro 1 et en omettant les numéros qui sont désactivés. Cette séquence s'arrête une fois que tous les numéros de téléphone ont été contactés. Si le panneau de contrôle ne réussit pas à transmettre à un numéro de téléphone de station de

surveillance une fois le Nombre maximal de tentatives de composition (voir section 8.6.1 à la page 29) atteint, il compose le numéro de téléphone de secours à moins que l'option Composition du numéro de téléphone de secours à alternance soit désactivée (voir section 8.6.3 à la page 29). Lorsque l'option Composition du numéro de téléphone de secours à alternance est activée, le panneau de contrôle compose le numéro de relève après chaque échec d'entrée en communication.

8.6.1 Nombre maximal de tentatives de composition

SECTION [257]

Le valeur (001 à 255) programmée dans la Section [257] détermine le nombre de fois que le panneau de contrôle compose le même numéro de téléphone de station de surveillance avant de passer au numéro suivant. Se référer également à la section 8.6.3 à la page 29.

8.6.2 Délai entre les tentatives de composition

SECTION [258]

Ce délai détermine la période durant laquelle le panneau de contrôle attend entre les tentatives de composition. Ce délai peut être réglé entre 001 et 255 secondes.

8.6.3 Composition du numéro de téléphone de secours en alternance

SECTION [522] : OPTION [6]

Lorsque l'option [6] de la section [522] est activée, le panneau de contrôle compose le numéro de téléphone de secours sélectionné après chaque échec d'entrée en communication avec un numéro de téléphone de station de surveillance. Si l'option [6] est désactivée, le panneau de contrôle compose uniquement le numéro de téléphone de secours une fois le Nombre maximal de tentatives de composition (voir section 8.6.1 à la page 29) atteint sans que la communication n'ait pu être établie avec un numéro de téléphone de station de surveillance.

8.7 Délai de fermeture récente

SECTION [219]

Si, suite à l'armement du système, une alarme est déclenchée à l'intérieur du délai programmé dans la Section [219] (000 à 255 secondes), le panneau de contrôle transmet le code de rapport de *Fermeture récente* qui est programmé dans la Section [679].

8.8 Rapport de vérification automatique

SECTIONS [261] ET [270]

Le panneau de contrôle transmet le code de rapport de vérification programmé dans la Section [717] après que le nombre de jours (000 à 255) programmé dans la Section [261] se soit écoulé, et ce, à l'heure (00:00 à 23:59) programmée dans la Section [270].

8.8.1 Test de transmission à toutes les heures

SECTION [522] : OPTION [3]

Le panneau de contrôle peut, au lieu de transmettre le code de rapport de vérification programmé dans la Section [717] après un nombre de jours prédéfini, transmettre ce code de rapport à toutes les heures. Pour désactiver cette option, désactiver l'option [3] de la section [522]. Programmer dans la Section [270] la minute de chaque heure (00:00 à 00:59) à laquelle le code de rapport de vérification doit être transmis.

8.9 Délai avant la transmission d'une panne d'alimentation

SECTION [260]

Le panneau de contrôle retarde la transmission du code de rapport de *Panne de c.a.* programmé dans la Section [712] et le transmet uniquement après que le délai programmé dans la Section [260] (000 à 255 minutes) se soit écoulée.

8.10 Options pour la transmission des rapports de désarmement

SECTIONS [506], [510], [514] ET [518] : OPTION [7]

Étant donné que le panneau de contrôle vous offre la possibilité d'utiliser les Options pour la transmission des rapports de désarmement pour chacune des partitions, il faut sélectionner la section qui correspond à la partition voulue et régler l'option [7] de la façon voulue. Les sections [506], [510], [514] et [518] représentent dans l'ordre respectif les partitions 1 à 4.

Rapporter seulement lors du désarmement après une alarme

Option [7] Activée

Le panneau de contrôle Digiplex transmet les codes de rapport de désarmement (voir section 8.2.3 à la page 26) à la station de surveillance seulement lorsque le système est désarmé suite à une alarme.

Toujours rapporter les désarmements

Option [7] Désactivée

Le panneau de contrôle Digiplex transmet les codes de rapport de désarmement (voir section 8.2.3 à la page 26) à la station de surveillance chaque fois qu'une partition est désarmée.

8.11 Options de transmission des codes de rapport de rétablissement de zone

SECTION [522] : OPTION [8]

Rapporter à la fermeture de la zone

Option [8] Activée

Le panneau de contrôle transmet les *codes de rapport de rétablissement* (voir section 8.2.6 à la page 26) à la station de surveillance dès que la zone revient à l'état normal (zone fermée) ou lors du désarmement.

Rapporter à la coupure de la sirène

Option [8] Désactivée

Le panneau de contrôle transmet les *codes de rapport de rétablissement* (voir section 8.2.6 à la page 26) à la station de surveillance une fois le délai pour l'arrêt de la sirène écoulé ou lorsqu'un utilisateur désarme le système afin d'arrêter la sonnerie d'alarme (voir section 7.2 à la page 23).

8.12 Délai avant transmission sur téléavertisseur

SECTION [259]

Lorsque le format de rapport Téléavertisseur est utilisé (voir section 8.5.5 à la page 29), le panneau de contrôle attend que le délai programmé dans la Section [259] (001 à 060 secondes) se soit écoulé avant de transmettre les codes de rapport au téléavertisseur. Ce délai est utilisé pour allouer le temps nécessaire au système de télémessagerie pour fournir une tonalité ou pour contourner le message de bienvenue avant que les données soient transmises.

8.13 Programmation des codes de rapport automatique

SECTIONS [790] À [795]

Lorsque les formats de rapport Contact ID ou SIA sont utilisés (voir section 8.5 à la page 28), le système Digiplex peut automatiquement programmer une série de codes de rapport par défaut. À partir du mode de programmation (voir section 3.1 à la page 9), accéder à l'une ou l'autre des sections suivantes afin de régler la série de codes de rapport indiqués.

Tous les codes

Section [790]

Règle tous les codes de rapport dans les sections [600] à [718] avec les valeurs par défaut de la *Liste de codes de rapports automatiques* qui se trouve dans le *Guide de programmation*.

Codes d'armement et de désarmement

Section [791]

Règle tous les codes de rapport dans les sections [600] à [654] avec les valeurs par défaut de la *Liste de codes de rapports automatiques* qui se trouve dans le *Guide de programmation*.

Codes de rétablissement d'alarme

Section [792]

Règle tous les codes de rapport dans les sections [655] à [680] avec les valeurs par défaut de la *Liste de codes de rapports automatiques* qui se trouve dans le *Guide de programmation*.

Codes de sabotage et de rétablissement de sabotage

Section [793]

Règle tous les codes de rapport dans les sections [681] à [705] avec les valeurs par défaut de la *Liste de codes de rapports automatiques* qui se trouve dans le *Guide de programmation*.

Codes de rétablissement de défectuosité

Section [794]

Règle tous les codes de rapport dans les sections [706] à [716] avec les valeurs par défaut de la *Liste de codes de rapports automatiques* qui se trouve dans le *Guide de programmation*.

Codes spéciaux

Section [795]

Règle tous les codes de rapport dans les sections [717] à [718] avec les valeurs par défaut de la *Liste de codes de rapports automatiques* qui se trouve dans le *Guide de programmation*.

Noter que même si les codes de rapport automatiques ont été réglés, il est tout de même possible d'utiliser la méthode de programmation manuelle (voir la section 8.5.3 à la page 29 et la section 8.5.4 à la page 29) pour programmer les codes de rapport qui restent à programmer ou pour modifier certains des codes par défaut.

8.14 Absence d'armement

SECTIONS [262] À [265]

Lorsqu'une partition du système est désarmée, le panneau de contrôle amorce le délai d'absence d'armement correspondant à la partition. Si le délai d'absence d'armement s'écoule avant que la partition ne soit armée de nouveau, le panneau de contrôle transmet un code de rapport « Absence d'armement » à la station de surveillance. Entrer une valeur entre 001 et 255 jours dans la section appropriée :

- Délai d'absence d'armement pour la Partition 1: section [262]
- Délai d'absence d'armement pour la Partition 2: section [263]
- Délai d'absence d'armement pour la Partition 3: section [264]
- Délai d'absence d'armement pour la Partition 4: section [265]

Entrer 000 (valeur par défaut) pour désactiver cette fonction.

Par exemple, le délai d'absence d'armement pour la Partition 1 est programmé pour 005 jours. Lorsque le système est désarmé, le DGP-848 amorce le délai d'absence d'armement pour la Partition

1. Si la partition n'a pas été armée depuis 5 jours, le DGP-848 transmet le code de rapport « Absence d'armement » à la station de surveillance.

Options du composeur

9.1 Surveillance de la ligne téléphonique (SLT)

SECTION [521] : OPTIONS [1] ET [2]

Lorsque la surveillance de la ligne téléphonique est activée, le système vérifie la présence de la ligne téléphonique à toutes les secondes. Une défectuosité de ligne téléphonique est générée lorsque la SLT détecte une tension inférieure à 3 V pour la période définie par le Délai de détection d'une défectuosité SLT. Si la vérification de la ligne téléphonique échoue, le panneau génère une ou plusieurs condition(s) selon les réglages de la SLT ci-bas, et ce, jusqu'à ce que le panneau de contrôle détecte de nouveau la présence de la ligne. Noter que le test de la SLT s'arrête pour une minute lorsque le composeur détecte un appel entrant.

SLT désactivée

[1] Désactivée et [2] Désactivée

Défectuosité seulement

[1] Activée et [2] Désactivée

Lors d'échec de la vérification de surveillance de la ligne téléphonique, la défectuosité *SLT* s'affiche dans les défectuosités du clavier.

Alarme si le système est armé

[1] Désactivée et [2] Activée

Lorsque le test de surveillance de la ligne téléphonique échoue, la défectuosité *SLT* apparaît dans les défectuosités du clavier et le panneau de contrôle génère une alarme si le système est armé.

Les alarmes silencieuses deviennent audibles

[1] Activée et [2] Activée

Lorsque le test de surveillance de la ligne téléphonique échoue, la défectuosité *SLT* apparaît dans l'affichage des défectuosités du clavier et, si une alarme est déclenchée sur une zone à *alarme silencieuse* ou si une alarme de *panique silencieuse* est générée, le panneau de contrôle rend ces alarmes audibles.

9.1.1 Délai de détection d'une défectuosité SLT

SECTION [255]

Si la SLT ne détecte pas la présence d'une ligne téléphonique pendant la durée du délai programmé dans la Section [255], le panneau de contrôle génère la ou les condition(s) définies par les options SLT (voir section 9.1 à la page 31). Entrer n'importe quelle valeur entre 016 et 255 (la valeur est X 2 secondes) dans la Section [255]. L'entrée d'une valeur comprise entre 000 et 016 règle le délai de détection d'une défectuosité SLT à 32 secondes.

9.2 Signalisation multifréquence/par impulsions

SECTION [521] : OPTION [4]

Option [4] ACTIVÉE = le panneau de contrôle peut composer à l'aide du format à tonalité/DTMF

Option [4] DÉSACTIVÉE = le panneau de contrôle utilisera le format de numérotation par impulsions; pour régler le ratio d'impulsions, se référer à la section 9.3 à la page 31.

9.3 Ratio d'impulsions

SECTION [521] : OPTION [5]

Lorsque la numérotation par impulsions est utilisée (voir section 9.2 à la page 31), il est possible de sélectionner l'un des deux ratios d'impulsions. Bien que la majorité des pays européens utilisent le ratio d'impulsions 1:2, le ratio 1:1.5 peut parfois offrir de meilleurs résultats. C'est de même dans les pays nord-américains. Si le ratio d'impulsions 1:1.5 n'offre pas les résultats souhaités, il est possible d'utiliser le ratio 1:2.

Option [5] ACTIVÉE = ratio d'impulsions nord-américain de 1:1.5

Option [5] DÉSACTIVÉE = ratio d'impulsions européen de 1:2

9.4 Détection de ligne occupée

SECTION [521] : OPTION [6]

Option [6] ACTIVÉE = le panneau de contrôle peut raccrocher s'il reçoit un signal de ligne occupée lorsqu'il compose un numéro extérieur

Option [6] DÉSACTIVÉE = caractéristique désactivée

9.5 Commutation en mode par impulsions

SECTION [521] : OPTION [7]

Option [7] ACTIVÉE = le panneau peut commuter en mode de numérotation par impulsions lors de sa 5^e tentative pour entrer en communication avec la station de surveillance pour transmettre des rapports d'événements; le panneau de contrôle continue d'utiliser la numérotation par impulsions jusqu'à ce qu'il ait établi la communication. Si le panneau passe à un autre no de tél., il revient au mode de comp. à tonalité et commute au mode à imp. à la 5^e tentative

Option [7] DÉSACTIVÉE = caractéristique désactivée

9.6 Sirène lors d'une panne de communication

SECTION [521] : OPTION [8]

Option [8] ACTIVÉE = si le panneau de contrôle ne réussit pas à entrer en communication avec la station de surveillance quand le système est armé, il active les cloches et les sirènes raccordées sur sa sortie d'alarme

Option [8] DÉSACTIVÉE = caractéristique désactivée

9.7 Délai pour signal de ligne libre

SECTION [522] : OPTION [7]

Option [7] ACTIVÉE = le composeur raccroche quand 32 secondes s'écoulent sans détection de signal de ligne libre

Option [7] DÉSACTIVÉE = le composeur continue de composer après 3 secondes sans détection de tonalité; pour qu'il attende plus longtemps, il est possible d'insérer une pause de 4 sec. dans la composition du numéro de tél. voulu (voir section 8.3 à la page 28).

Sorties programmables

Une sortie PGM est une sortie programmable qui change d'état (c.-à-d. une sortie PGM normalement ouverte se ferme) lorsqu'un événement spécifique se présente dans le système.

Par exemple, une sortie PGM peut être utilisée pour réinitialiser des détecteurs de fumée, activer des lampes stroboscopiques, commander l'ouverture ou la fermeture de portes de garages et plus encore.

Lorsqu'une sortie PGM se ferme, le panneau de contrôle raccorde la sortie PGM à la mise à la terre afin d'activer le dispositif ou le relais qui y est raccordé. Lorsqu'une sortie PGM s'ouvre, le circuit est ouvert par rapport à la mise à la terre et, par conséquent, aucun courant n'est fourni au dispositif qui y est relié. Le panneau de contrôle fournit un courant maximal de 100 mA à la sortie PGM 1 et de 50 mA aux sorties PGM 2, 3 et 4. Les sorties PGM 1 à PGM 4 sont des sorties normalement ouvertes et la sortie PGM 5 est une sortie à relais de 5 A qui peut être normalement ouverte ou normalement fermée. Pour des renseignements sur la façon de raccorder un relais à une sortie PGM, se référer à la Section 2.9.

10.1 Événement d'activation de sortie PGM

SECTIONS [400], [402], [404], [406] ET [408]

L'événement d'activation de sortie PGM active la sortie PGM sélectionnée lorsqu'un événement ou un groupe d'événements spécifiques se produisent dans le système. Le panneau de contrôle vous offre la possibilité de programmer un événement d'activation de sortie PGM distinct pour chacune des sorties PGM.

Par exemple, le panneau de contrôle peut être programmé pour activer la sortie PGM 2 chaque fois que le système est armé en mode Forcé.

Pour programmer un événement d'activation de sortie PGM :

- 1) Accéder à la section qui représente la sortie PGM voulue.
PGM 1 = [400] PGM 4 = [406]
PGM 2 = [402] PGM 5 = [408]
PGM 3 = [404]
- 2) Entrer le premier caractère (voir le *Tableau de programmation des sorties PGM* à la page 34); chaque caractère de 0 à F représente un groupe d'événements spécifique.
- 3) Entrer le deuxième caractère, qui peut être n'importe quel caractère entre 0 à F selon le premier caractère ayant été programmé.
- 4) Après avoir entré le deuxième caractère, utiliser la méthode de programmation par choix d'options (activer/désactiver les options [1] à [8]) pour sélectionner jusqu'à huit événements spécifiques, tel que décrit dans le *Tableau de programmation des sorties PGM*.

Si un groupe est sélectionné et que toutes les options sont DÉACTIVÉES, tous les utilisateurs ainsi que toutes les zones et sélections de ce groupe sont activés (c'est-à-dire « TOUT » de ce groupe).

Par exemple, si A0 est sélectionné et que les 8 options sont DÉACTIVÉES, la sortie PGM s'active chaque fois qu'un utilisateur entre 1 et 8 arme le système.

Pour des détails sur les événements d'activation disponibles, se référer au *Tableau de programmation des sorties PGM* à la page 34.

Voici une brève description de quelques-uns des événements disponibles.

Réinitialisation de détecteur(s) de fumée : Désactivation de la sortie PGM pendant 4 secondes chaque fois que les touches [EFFAC] et [ENTREE] (clavier à ACL) ou [*] et [#] (clavier Grafica) sont simultanément maintenues enfoncées durant 2 secondes. Pour des instructions sur la façon de raccorder la sortie PGM afin qu'elle puisse réinitialiser un détecteur de fumée, se référer à la section 2.15.3 à la page 8. Programmer l'événement d'activation comme suit : premier chiffre = [4], deuxième chiffre = [1] et activer ensuite l'option [5].

Démarrage par mise à la terre : Juste avant que le panneau de contrôle tente de composer un numéro extérieur lorsqu'un équipement téléphonique de mise en marche par prise de terre est utilisé, la sortie PGM s'active pour la durée définie par le Délai de sortie PGM (voir section 10.3.1 à la page 33). Noter que le type de désactivation de la sortie PGM doit être réglé à Suit le minuteur (voir section 10.3 à la page 33). Programmer l'événement d'activation comme suit : premier chiffre = [4], deuxième chiffre = [1] et activer ensuite l'option [6].

Figure 21 : Circuit de démarrage via MALT

CIRCUIT DE DÉMARRAGE VIA MALT

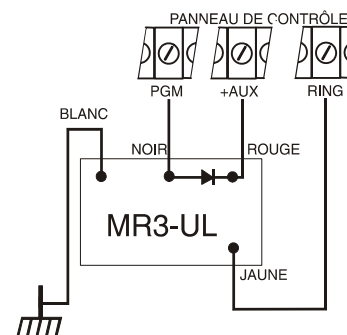

Configuration non permise dans les systèmes homologués UL.

Signal de fin de la communication : Après avoir reçu un signal d'accord de liaison de la station de surveillance, le panneau de contrôle active la sortie PGM pour la durée définie par le Délai de sortie PGM (voir section 10.3.1 à la page 33). Ceci peut être utilisé pour établir la connexion entre la station de surveillance et un autre dispositif tel qu'un microphone ou un haut-parleur. Noter que le type de désactivation de sortie PGM doit être réglé à Suit le minuteur (voir section 10.3 à la page 33). Programmer l'événement d'activation comme suit : premier chiffre = [4], deuxième chiffre = [1] et activer ensuite l'option [7].

Stroboscope : Active la sortie PGM chaque fois que le système est en alarme. Le panneau de contrôle garde la sortie PGM active même après que la sirène se soit arrêtée et attend que l'alarme soit annulée avant de désactiver la sortie PGM. Programmer l'événement d'activation comme suit : premier chiffre = [1], deuxième chiffre = choisir la [PARTITION] (0 = toutes les partitions activées, 8 = l'une ou l'autre des partitions activées) et activer ensuite l'option [5].

10.2 Événement de désactivation de sortie PGM

SECTIONS [401], [403], [405], [407] ET [409]

Si l'option de désactivation de sortie PGM est réglée pour suivre l'événement (voir section 10.3 à la page 33), la sortie PGM se désactive lorsque l'événement programmé pour la désactivation se produit à moins que le premier chiffre de l'Événement d'activation de sortie PGM soit réglé de 1 à 7. Pour programmer un Événement de désactivation de sortie PGM :

- 1) Accéder à la section qui représente la sortie PGM voulue.
PGM 1 = [401] PGM 4 = [407]
PGM 2 = [403] PGM 5 = [409]
PGM 3 = [405]
- 2) Entrer le premier caractère (voir le *Tableau de programmation des sorties PGM* à la page 34) où chaque caractère de 0 à F représente un groupe d'événements spécifiques.
- 3) Entrer le deuxième caractère qui peut être n'importe quel caractère de 0 à F, selon le premier caractère programmé.
- 4) Après avoir entré le deuxième caractère, utiliser la méthode de programmation par choix d'options (activer/désactiver les options [1] à [8]) pour sélectionner jusqu'à huit événements spécifiques tels que décrit dans le *Tableau de programmation des sorties PGM*.

Si un groupe est sélectionné et que toutes les options sont DÉSACTIVÉES, tous les utilisateurs ainsi que toutes les zones et sélections de ce groupe sont activés (c'est-à-dire « TOUT » de ce groupe).

Par exemple, si A0 est sélectionné et que les 8 options sont DÉSACTIVÉES, la sortie PGM se désactive chaque fois qu'un utilisateur entre 1 et 8 arme le système.

Si l'option de désactivation de sortie PGM est réglée pour suivre le minuteur (voir section 10.3 à la page 33), la sortie PGM ignore l'Événement de désactivation de sortie PGM.

10.3 Événement de désactivation de sortie PGM

SECTION [502] : OPTIONS [1] À [5]

La façon dont les sorties PGM se désactivent une fois qu'elles ont été activées (voir section 10.1 à la page 32) est déterminée par les options qui sont programmées dans la Section [502]. Les options [1] à [5] représentent dans l'ordre respectif les sorties PGM 1 à 5. Chaque sortie PGM peut être réglée pour suivre l'événement (option désactivée) ou pour suivre le minuteur (option activée).

Par exemple, si l'option [1] de la section [502] est activée, la sortie PGM 1 suit le minuteur et se désactive une fois le délai de sortie PGM écoulé.

Suit l'événement

Option Désactivée

- 1) Si le premier chiffre de l'Événement d'activation de sortie PGM est réglé à 1, 2, 3, 4 ou 7, la sortie PGM demeure active jusqu'à ce que l'Événement d'activation soit terminé. La sortie ignorera l'Événement de désactivation.
- 2) Si le premier chiffre de l'Événement d'activation de sortie PGM est réglé à 8, 9, A, B, C, D, E ou F, la sortie PGM demeure active jusqu'à ce que l'Événement de désactivation se produise.

Suit le minuteur

Option Activée

Après avoir activé la sortie PGM, le panneau de contrôle amorce le compte à rebours du minuteur de délai de sortie PGM (voir section 10.3.1 à la page 33). Le panneau de contrôle maintient la sortie

PGM active jusqu'à ce que le Délai de sortie PGM soit écoulé et ignore l'Événement de désactivation de sortie PGM.

10.3.1 Délais de sortie PGM

SECTIONS [250] À [254]

Pour programmer les Délais de sortie PGM, accéder à la section qui correspond à la sortie PGM voulue où les sections [250] à [254] représentent dans l'ordre respectif les sorties PGM 1 à PGM 5 et entrer la valeur de 001 à 255 qui correspond au délai voulu. La valeur entrée peut être en secondes ou en minutes selon la programmation de la Base de temps pour minuteur de sortie PGM (voir section 10.3.2 à la page 33).

10.3.2 Sélection de la base de temps pour les minuteurs de sortie PGM

SECTION [503] : OPTIONS [1] À [5]

La sélection de la Base de temps pour minuteur de sortie PGM détermine si les Délais de sortie PGM programmés dans les sections [250] à [254] sont en minutes ou en secondes. Les options [1] à [5] de la section [503] représentent dans l'ordre respectif les sorties PGM 1 à 5. Chaque minuteur de délai de sortie PGM peut être réglée en minutes (option activée) ou en secondes (option désactivée).

Section [503] :

Option ACTIVÉE = en minutes

Option DÉSACTIVÉE = en secondes

10.4 La sortie PGM 1 est une entrée pour détecteur de fumée

SECTION [502] : OPTION [7]

L'activation de l'option [7] de la section [502] règle la sortie PGM 1 afin qu'elle agisse comme une entrée pour détecteurs de fumée à deux fils. Lors de la programmation de la Numérotation des zones (voir section 4.1 à la page 12), le panneau de contrôle reconnaît la sortie PGM 1 comme étant le numéro 255. Pour plus de renseignements sur la façon de raccorder les détecteurs de fumée à deux fils, se référer à la section 2.15.1 à la page 8.

Tableau de programmation des sorties PGM

***Note1 :** 0 = toutes les partitions activées dans le système (voir section 12.5 à la page 38)
 1 = partition 1 3 = partition 3
 2 = partition 2 4 = partition 4
 8 = l'une ou l'autre des partitions activées dans le système (au moins une)

1 ^{er} chiffre	Événement	2 ^e chiffre	Programmation par choix d'options								
			1	2	3	4	5	6	7	8	
0	Sortie PGM désactivée	S.O.	S.O.	S.O.	S.O.	S.O.	S.O.	S.O.	S.O.	S.O.	S.O.
1	État 1	Note 1*	Armé peu importe le type d'armement	Armé en mode Forcé	Armé en mode Partiel	Armé en mode Instantané	Stroboscope (jusqu'à ce que l'alarme soit annulée)	Alarme silencieuse (jusqu'à ce que l'alarme soit annulée ou que la sirène soit coupée)	Alarme audible (jusqu'à ce que l'alarme soit annulée ou que la sirène soit coupée)	Alarme d'incendie (jusqu'à ce que l'alarme soit annulée ou que la sirène soit coupée)	
2	État 2	Note 1*	État Prêt	Délai de sortie	Délai d'entrée	Défectuosité	Alarme(s) en mémoire	Zone(s) contournée(s) (armée ou non)	Programmation par l'utilisateur ou l'installateur	Clavier verrouillé	
3	État 3	Note 1*	Délai Intellizone	Délai d'incendie	Délai d'armement automatique	Accès	Sabotage d'une zone	batterie faible sur une zone	Boucle d'incendie	Supervision d'une zone	
4	État 4	0	Carillon Partition 1	Carillon Partition 2	Carillon Partition 3	Carillon Partition 4	Sirène Partition 1	Sirène Partition 2	Sirène Partition 3	Sirène Partition 4	
		1	S.O.	S.O.	S.O.	S.O.	Réinitialisation de détecteur(s) de fumée	Démarrage par mise à la terre	Signal de fin de la communication	S.O.	
		2	Défectuosité du système	Panne de comm.	Défectuosité sur un module	Défectuosité du combus	S.O.	S.O.	S.O.	S.O.	Perte de l'heure
		3	Panne de c.a.	Panne de la batterie	Limite de courant Aux.	Limite de courant de la sirène	Sirène absente	Erreur de mémoire	S.O.	S.O.	
		4	SLT	Comm.1 échouée	Comm.2 échouée	Comm.3 échouée	Comm.4 échouée	Comm. ordinateur échouée	S.O.	S.O.	
		5	Module saboté	Module Erreur de mémoire	Module STL	Module Échec de comm. avec un no de tél.	Problème d'imprimante	Module panne de c.a.	Module problème de batterie	Module Panne courant Aux.	
		6	Clavier manquant	Module manquant	S.O.	S.O.	S.O.	Problème de combus global	Combus surchargé	Module Panne de comm. du combus	

1 ^{er} chiffre	Événement	2 ^e chiffre	Programmation par choix d'options									
			1	2	3	4	5	6	7	8		
7	À l'heure sélectionnée	0	00:00	00:15	00:30	00:45	01:00	01:15	01:30	01:45		
		1	02:00	02:15	02:30	02:45	03:00	03:15	03:30	03:45		
		2	04:00	04:15	04:30	04:45	05:00	05:15	05:30	05:45		
		3	06:00	06:15	06:30	06:45	07:00	07:15	07:30	07:45		
		4	08:00	08:15	08:30	08:45	09:00	09:15	09:30	09:45		
		5	10:00	10:15	10:30	10:45	11:00	11:15	11:30	11:45		
		6	12:00	12:15	12:30	12:45	13:00	13:15	13:30	13:45		
		7	14:00	14:15	14:30	14:45	15:00	15:15	15:30	15:45		
		8	16:00	16:15	16:30	16:45	17:00	17:15	17:30	17:45		
		9	18:00	18:15	18:30	18:45	19:00	19:15	19:30	19:45		
		A	20:00	20:15	20:30	20:45	21:00	21:15	21:30	21:45		
B	22:00	22:15	22:30	22:45	23:00	23:15	23:30	23:45				
8	Touches de fonction	0	Touche 1	Touche 2	Touche 3	Touche 4	Touche 5	Touche 6	Touche 7	Touche 8		
		1	Touche 9	Touche 10	Touche 11	Touche 12	Touche 13	Touche 14	Touche 15	Touche 16		
9	Accès accordé	0	Porte 01	Porte 02	Porte 03	Porte 04	Porte 05	Porte 06	Porte 07	Porte 08		
		1	Porte 09	Porte 10	Porte 11	Porte 12	Porte 13	Porte 14	Porte 15	Porte 16		
		2	Porte 17	Porte 18	Porte 19	Porte 20	Porte 21	Porte 22	Porte 23	Porte 24		
		3	Porte 25	Porte 26	Porte 27	Porte 28	Porte 29	Porte 30	Porte 31	Porte 32		
	Code d'utilisateur entré	8	Code 01	Code 02	Code 03	Code 04	Code 05	Code 06	Code 07	Code 08		
		9	Code 09	Code 10	Code 11	Code 12	Code 13	Code 14	Code 15	Code 16		
		A	Code 17	Code 18	Code 19	Code 20	Code 21	Code 22	Code 23	Code 24		
		B	Code 25	Code 26	Code 27	Code 28	Code 29	Code 30	Code 31	Code 32		
		C	Code 33	Code 34	Code 35	Code 36	Code 37	Code 38	Code 39	Code 40		
		D	Code 41	Code 42	Code 43	Code 44	Code 45	Code 46	Code 47	Code 48		
		E	Code 49	Code 50	Code 51	Code 52	Code 53	Code 54	Code 55	Code 56		
		F	Code 57	Code 58	Code 59	Code 60	Code 61	Code 62	Code 63	Code 64		
		A	Armement	0	Code 01	Code 02	Code 03	Code 04	Code 05	Code 06	Code 07	Code 08
				1	Code 09	Code 10	Code 11	Code 12	Code 13	Code 14	Code 15	Code 16
2	Code 17			Code 18	Code 19	Code 20	Code 21	Code 22	Code 23	Code 24		
3	Code 25			Code 26	Code 27	Code 28	Code 29	Code 30	Code 31	Code 32		
4	Code 33			Code 34	Code 35	Code 36	Code 37	Code 38	Code 39	Code 40		
5	Code 41			Code 42	Code 43	Code 44	Code 45	Code 46	Code 47	Code 48		
6	Code 49			Code 50	Code 51	Code 52	Code 53	Code 54	Code 55	Code 56		
7	Code 57			Code 58	Code 59	Code 60	Code 61	Code 62	Code 63	Code 64		
Désarmement	Désarmement	8	Code 01	Code 02	Code 03	Code 04	Code 05	Code 06	Code 07	Code 08		
		9	Code 09	Code 10	Code 11	Code 12	Code 13	Code 14	Code 15	Code 16		
		A	Code 17	Code 18	Code 19	Code 20	Code 21	Code 22	Code 23	Code 24		
		B	Code 25	Code 26	Code 27	Code 28	Code 29	Code 30	Code 31	Code 32		
		C	Code 33	Code 34	Code 35	Code 36	Code 37	Code 38	Code 39	Code 40		
		D	Code 41	Code 42	Code 43	Code 44	Code 45	Code 46	Code 47	Code 48		
		E	Code 49	Code 50	Code 51	Code 52	Code 53	Code 54	Code 55	Code 56		
		F	Code 57	Code 58	Code 59	Code 60	Code 61	Code 62	Code 63	Code 64		

1 ^{er} chiffre	Événement	2 ^e chiffre	Programmation par choix d'options							
			1	2	3	4	5	6	7	8
B	Zone OK	0	Zone 01	Zone 02	Zone 03	Zone 04	Zone 05	Zone 06	Zone 07	Zone 08
		1	Zone 09	Zone 10	Zone 11	Zone 12	Zone 13	Zone 14	Zone 15	Zone 16
		2	Zone 17	Zone 18	Zone 19	Zone 20	Zone 21	Zone 22	Zone 23	Zone 24
		3	Zone 25	Zone 26	Zone 27	Zone 28	Zone 29	Zone 30	Zone 31	Zone 32
		4	Zone 33	Zone 34	Zone 35	Zone 36	Zone 37	Zone 38	Zone 39	Zone 40
		5	Zone 41	Zone 42	Zone 43	Zone 44	Zone 45	Zone 46	Zone 47	Zone 48
	Zone ouverte	8	Zone 01	Zone 02	Zone 03	Zone 04	Zone 05	Zone 06	Zone 07	Zone 08
		9	Zone 09	Zone 10	Zone 11	Zone 12	Zone 13	Zone 14	Zone 15	Zone 16
		A	Zone 17	Zone 18	Zone 19	Zone 20	Zone 21	Zone 22	Zone 23	Zone 24
		B	Zone 25	Zone 26	Zone 27	Zone 28	Zone 29	Zone 30	Zone 31	Zone 32
		C	Zone 33	Zone 34	Zone 35	Zone 36	Zone 37	Zone 38	Zone 39	Zone 40
C	Zone automatique- ment désactivée	0	Zone 01	Zone 02	Zone 03	Zone 04	Zone 05	Zone 06	Zone 07	Zone 08
		1	Zone 09	Zone 10	Zone 11	Zone 12	Zone 13	Zone 14	Zone 15	Zone 16
		2	Zone 17	Zone 18	Zone 19	Zone 20	Zone 21	Zone 22	Zone 23	Zone 24
		3	Zone 25	Zone 26	Zone 27	Zone 28	Zone 29	Zone 30	Zone 31	Zone 32
		4	Zone 33	Zone 34	Zone 35	Zone 36	Zone 37	Zone 38	Zone 39	Zone 40
		5	Zone 41	Zone 42	Zone 43	Zone 44	Zone 45	Zone 46	Zone 47	Zone 48
	Zone contournée (lorsque le système est armé)	8	Zone 01	Zone 02	Zone 03	Zone 04	Zone 05	Zone 06	Zone 07	Zone 08
		9	Zone 09	Zone 10	Zone 11	Zone 12	Zone 13	Zone 14	Zone 15	Zone 16
		A	Zone 17	Zone 18	Zone 19	Zone 20	Zone 21	Zone 22	Zone 23	Zone 24
		B	Zone 25	Zone 26	Zone 27	Zone 28	Zone 29	Zone 30	Zone 31	Zone 32
		C	Zone 33	Zone 34	Zone 35	Zone 36	Zone 37	Zone 38	Zone 39	Zone 40
D	Zone défectueuse (Sabotée/boucle d'incendie)	0	Zone 01	Zone 02	Zone 03	Zone 04	Zone 05	Zone 06	Zone 07	Zone 08
		1	Zone 09	Zone 10	Zone 11	Zone 12	Zone 13	Zone 14	Zone 15	Zone 16
		2	Zone 17	Zone 18	Zone 19	Zone 20	Zone 21	Zone 22	Zone 23	Zone 24
		3	Zone 25	Zone 26	Zone 27	Zone 28	Zone 29	Zone 30	Zone 31	Zone 32
		4	Zone 33	Zone 34	Zone 35	Zone 36	Zone 37	Zone 38	Zone 39	Zone 40
		5	Zone 41	Zone 42	Zone 43	Zone 44	Zone 45	Zone 46	Zone 47	Zone 48
	Zone sans fil défectueuse (batterie faible ou supervision)	8	Zone 01	Zone 02	Zone 03	Zone 04	Zone 05	Zone 06	Zone 07	Zone 08
		9	Zone 09	Zone 10	Zone 11	Zone 12	Zone 13	Zone 14	Zone 15	Zone 16
		A	Zone 17	Zone 18	Zone 19	Zone 20	Zone 21	Zone 22	Zone 23	Zone 24
		B	Zone 25	Zone 26	Zone 27	Zone 28	Zone 29	Zone 30	Zone 31	Zone 32
		C	Zone 33	Zone 34	Zone 35	Zone 36	Zone 37	Zone 38	Zone 39	Zone 40
	D	Zone 41	Zone 42	Zone 43	Zone 44	Zone 45	Zone 46	Zone 47	Zone 48	

1 ^{er} chiffre	Événement	2 ^e chiffre	Programmation par choix d'options							
			1	2	3	4	5	6	7	8
E	Alarme d'incendie ou de vol	0	Zone 01	Zone 02	Zone 03	Zone 04	Zone 05	Zone 06	Zone 07	Zone 08
		1	Zone 09	Zone 10	Zone 11	Zone 12	Zone 13	Zone 14	Zone 15	Zone 16
		2	Zone 17	Zone 18	Zone 19	Zone 20	Zone 21	Zone 22	Zone 23	Zone 24
		3	Zone 25	Zone 26	Zone 27	Zone 28	Zone 29	Zone 30	Zone 31	Zone 32
		4	Zone 33	Zone 34	Zone 35	Zone 36	Zone 37	Zone 38	Zone 39	Zone 40
		5	Zone 41	Zone 42	Zone 43	Zone 44	Zone 45	Zone 46	Zone 47	Zone 48
	Rétablissement d'une alarme d'incendie ou de vol	8	Zone 01	Zone 02	Zone 03	Zone 04	Zone 05	Zone 06	Zone 07	Zone 08
		9	Zone 09	Zone 10	Zone 11	Zone 12	Zone 13	Zone 14	Zone 15	Zone 16
		A	Zone 17	Zone 18	Zone 19	Zone 20	Zone 21	Zone 22	Zone 23	Zone 24
		B	Zone 25	Zone 26	Zone 27	Zone 28	Zone 29	Zone 30	Zone 31	Zone 32
		C	Zone 33	Zone 34	Zone 35	Zone 36	Zone 37	Zone 38	Zone 39	Zone 40
		D	Zone 41	Zone 42	Zone 43	Zone 44	Zone 45	Zone 46	Zone 47	Zone 48
F	Défectuosité sur un module	0	Panne de combus	Module saboté	Erreur de mémoire	SLT	Comm. échouée	Problème d'imprimante	Panne de c.a.	Problème de batterie
		1	Panne sortie Aux.	S.O.	S.O.	S.O.	S.O.	S.O.	S.O.	S.O.
		8	Comm. du combus rétablie	Sabotage rétabli	Mémoire rétablie	SLT rétablie	Échec de comm. rétabli	Imprimante rétablie	Alimentation en c.a. rétablie	batterie rétablie
		9	Sortie Aux. rétablie	S.O.	S.O.	S.O.	S.O.	S.O.	S.O.	S.O.

Tableau 12 : Génération d'un événement « Fonction »

Événement	Définition de l'interrupteur à clé 3	Définition de l'interrupteur à clé 4	Utilisation des touches du clavier	Utilisation de télécommandes
Fonction 1	interrupteur 001 s'ouvre	interrupteur 001 s'ouvre	[1] + [2]	fonction 1 ‡
Fonction 2	interrupteur 002 s'ouvre	interrupteur 001 se ferme	[4] + [5]	fonction 2 ‡
Fonction 3	interrupteur 003 s'ouvre	interrupteur 002 s'ouvre	[7] + [8]	fonction 3 ‡
Fonction 4	interrupteur 004 s'ouvre	interrupteur 002 se ferme	[EFFAC.] + [0] ou [*] + [0]	fonction 4 ‡
Fonction 5	interrupteur 005 s'ouvre	interrupteur 003 s'ouvre	[2] + [3]	fonction 5 ‡
Fonction 6	interrupteur 006 s'ouvre	interrupteur 003 se ferme	[5] + [6]	----
Fonction 7	interrupteur 007 s'ouvre	interrupteur 004 s'ouvre	[8] + [9]	----
Fonction 8	interrupteur 008 s'ouvre	interrupteur 004 se ferme	[0] + [ENTRÉE] ou [0] + [#]	----
Fonction 9	----	interrupteur 005 s'ouvre	----	----
Fonction 10	----	interrupteur 005 se ferme	----	----
Fonction 11	----	interrupteur 006 s'ouvre	----	----
Fonction 12	----	interrupteur 006 se ferme	----	----
Fonction 13	----	interrupteur 007 s'ouvre	----	----
Fonction 14	----	interrupteur 007 se ferme	----	----
Fonction 15	----	interrupteur 008 s'ouvre	----	----
Fonction 16	----	interrupteur 008 se ferme	----	----

‡ Un bouton de la télécommande doit être programmé avec l'option « Fonction ».

Commandes et réglages du système

12.1 Réinitialisation matérielle

L'exécution d'une réinitialisation matérielle a pour effet de ramener à leur valeur par défaut toutes les sections programmables [001] à [718] incluant le Code d'installateur et le Code maître du système. Seuls le Numéro d'identification du panneau, le Mot de passe de l'ordinateur, le Numéro de téléphone de l'ordinateur et la mémoire tampon d'événements demeurent inchangés.

- 1) S'assurer que le Verrouillage du code d'installateur est désactivé (voir section 12.4 à la page 38)
- 2) Débrancher la batterie et l'alimentation en c.a. du panneau de contrôle.
- 3) Mettre le cavalier RESET en place ou placer un cavalier entre les broches « reset » du panneau de contrôle.
- 4) Rebrancher l'alimentation en c.a. et la batterie sur le panneau de contrôle.
- 5) Attendre 10 secondes et retirer le cavalier.

12.2 Réinitialisation logicielle

L'exécution d'une réinitialisation logicielle a pour effet de rétablir certains paramètres à leur valeur par défaut ou de programmer certaines sections avec une série de valeurs prédéfinies.

Pour ce faire :

- 1) S'assurer que le cavalier « RESET » du panneau de contrôle est en place.
- 2) Accéder au *Mode de programmation du panneau* (voir section 3.1 à la page 9).
- 3) Entrer les 3 chiffres de la [SECTION] qui correspond à la réinitialisation logicielle à exécuter.

Section [970]

Lorsque cette section est entrée, toutes les sections programmables de [001] à [896] (sauf les sections [451] à [498], [555], [556], [560], [790] à [795] et [800]) sont rétablies à leur valeur par défaut. Les étiquettes de zone, le numéro d'identification du panneau, le mot de passe de l'ordinateur, le numéro de téléphone de l'ordinateur, le code d'installateur, le code maître du système, la mémoire tampon d'événements et les codes de rapport automatique demeurent inchangés.

Section [974]

Lorsque cette section est entrée, les sections de contrôle d'accès suivantes sont rétablies à leur valeur par défaut : [301] à [332], [340] à [355], [361] à [375], [381] à [392] et [537].

Section [975]

Lorsque cette section est entrée, toutes les sections de programmation de zones et d'interrupteurs à clé de [001] à [056] et de [101] à [156] sont rétablies à leur valeur par défaut.

Section [976]

Lorsque cette section est entrée, les sections suivantes sont rétablies à leur valeur par défaut : [200] à [261], [270] à [274], à [400] à [409] et [440] à [442].

Section [977]

Lorsque cette section est entrée, toutes les sections de [500] à [522] sont rétablies à leur valeur par défaut.

Section [978]

Lorsque cette section est entrée, les sections de communication suivantes sont rétablies à leur valeur par défaut : [521] à [536], [550] à [554], [561] à [564] et [600] à [718].

Section [979]

Lorsque cette section est entrée, toutes les sections de codes d'utilisateurs de [801] à [896] sont rétablies à leur valeur par défaut.

12.3 Courant de charge de la batterie

SECTION [503] : OPTION [6]

Option [6] ACTIVÉE = courant de charge de la batterie : 850 mA (transformateur de 40 VA minimum)

Option [6] DÉSACTIVÉE = courant de charge de la batterie : 350 mA



Un transformateur de 40 VA est nécessaire lorsque le courant de charge de la batterie sélectionné est de 850 mA. L'utilisation d'un transformateur de 20 VA avec un courant de charge de la batterie de 850 mA peut endommager le système.

12.4 Verrouillage du code d'installateur

SECTION [990]

Entrer 147 dans la Section [990] pour verrouiller toute la programmation. Lorsque la valeur 147 est programmée dans la Section [990], l'exécution d'une réinitialisation matérielle telle que décrite dans la section 12.1 à la page 38 n'affecte pas les réglages courants du panneau de contrôle. Pour enlever le verrou de l'installateur, entrer 000 dans la Section [990]. (par défaut : déverrouillé).

12.5 Partitionnement

SECTION [500] : OPTIONS [1] à [4]

Le panneau de contrôle Digiplex est en mesure de répartir le système en quatre partitions entièrement indépendantes. La majorité des options et des caractéristiques du système peuvent être programmées de façon distincte pour chaque partition dont, pour n'en nommer que quelques-unes, la transmission de codes de rapport, les délais d'entrée et de sortie, les options de cris de la sirène, les touches d'armement rapides, les alarmes de panique. Toutes les zones, les zones d'interrupteur à clé, les codes d'utilisateurs et les modules du système peuvent être assignés à des partitions spécifiques, ce qui en fait un vrai système partitionné. Dans la Section [500], activer les options qui correspondent aux partitions voulues. Les options [1] à [4] de cette section représentent, dans l'ordre respectif, les partitions de 1 à 4.

12.5.1 Assignation des partitions du panneau

SECTION [440]

Le panneau de contrôle transmet les rapports d'événements qui se sont produits dans les partitions activées dans la présente section. Les défauts du système (p. ex. : panne de c.a., panne STL, etc.) peuvent uniquement être vues dans les partitions qui sont activées dans cette section.

00 = toutes les partitions sont activées (voir la section [500])

01 = panneau de contrôle installé dans la Partition 1

02 = panneau de contrôle installé dans la Partition 2

03 = panneau de contrôle installé dans la Partition 3

04 = panneau de contrôle installé dans la Partition 4

12.6 Touches de fonction pour l'installateur

Pour accéder aux fonctions de l'installateur, appuyer sur la touche **[0]** et, tout en la maintenant enfoncée, entrer le **[CODE D'INSTALLATEUR]** puis... :

Pour les claviers à ACL : appuyer sur la touche indiquée dans la liste ci-bas correspondant à la fonction à activer.

Pour les claviers Grafica : appuyer sur la touche d'action du centre (**Options**), mettre la fonction voulue en surbrillance puis appuyer sur la touche d'action du centre (**OK**).

Rapport d'essais : [PARTIEL]

Transmet à la station de surveillance le code de rapport *Rapport d'essais* programmé à la section **[717]**.

Appel à WinLoad : [EXC.AUTO]

Compose le numéro de téléphone de l'ordinateur programmé à la section **[560]** afin de communiquer avec un ordinateur utilisant le logiciel WinLoad.

Réponse à WinLoad : [ARM]

Force le panneau de contrôle à répondre à un appel provenant de la station de surveillance de surveillance qui utilise le logiciel WinLoad.

Annulation de la communication : [DÉSARM]

Le fait d'appuyer sur la touche de cette fonction annule toute communication avec la station de surveillance ou le logiciel WinLoad jusqu'à ce que survienne le prochain événement qui exige la transmission d'un rapport.

Mode d'essai de l'installateur : [MEM]

Le mode d'essai de l'installateur vous permet d'effectuer des essais de marche où la cloche ou sirène criera pour indiquer les zones ouvertes. Pour quitter ce mode, appuyer de nouveau sur la touche **[MEM]**. Lorsque le mode d'essai de l'installateur est activé, les partitions ne peuvent être armées.

Balayage des modules : [DÉFT]

Cette fonction force le panneau de contrôle à vérifier l'état des modules raccordés au combus. Le panneau de contrôle corrige tout problème d'organisation des modules à l'intérieur du panneau de contrôle. Les claviers affichent le numéro de série de chaque module qui a été raccordé au combus.

Voltmètre du combus : [ACC]

Pour les claviers à ACL (DGP2-641BL) seulement.
Pour vérifier si le combus fournit une tension suffisante, maintenir la touche **[0]** enfoncée, entrer le **[CODE D'INSTALLATEUR]** et appuyer sur la touche **[ACC]** du clavier à ACL. Une lecture de 9,2 V indique que la tension est trop basse. La tension peut chuter lors du test de batterie du panneau de contrôle voir section 2.4.1 à la page 2).

12.7 Heure et date du système

SECTION [502] : OPTION [6]

L'heure et la date du système se programment par le Menu de programmation de l'utilisateur. Se référer à « Perte de l'heure » à la section 16.7 à la page 52.

12.7.1 Changement d'heure

Lorsque l'option **[6]** de la section **[502]** est activée, le panneau de contrôle règle automatiquement l'horloge (l'heure) du système à l'heure avancée. À 2 h du matin le premier dimanche de la première fin de semaine complète du mois d'avril, le panneau de contrôle ajoute une heure à l'heure programmée. À 2 h du matin le dimanche de la dernière fin de semaine complète du mois d'octobre, le panneau de contrôle soustrait une heure de l'heure programmée.

12.8 Caractéristique Shabbat

SECTION [522] : OPTION [4]

Lorsque l'option **[4]** de la section **[522]** est activée, tous les dispositifs de détection adressables et tous les claviers du système arrêtent d'afficher les états du système à l'aide de leur afficheur à cristaux liquides ou de leurs voyants, et ce, de midi le vendredi jusqu'à minuit le samedi. Par conséquent, le fonctionnement normal est rétabli dans la nuit du dimanche à minuit une minute.

Durant la période du Shabbat :

- les claviers à ACL affichent uniquement l'heure et la date
- le rétroéclairage est désactivé
- les voyants indicateurs de tous les dispositifs de détection adressables et les claviers du système sont désactivés.

Si requis, un utilisateur peut accéder à toutes les commandes et fonctions habituelles durant la période du Shabbat simplement en appuyant sur une touche ou, si le mode Confidentiel est activé dans le clavier, en entrant son code d'utilisateur. Lorsque deux minutes s'écoulent sans qu'aucune touche ne soit enfoncée, la caractéristique Shabbat est réactivée.

12.9 Réinitialisation d'un module

SECTION [951]

Pour remettre un module qui est raccordé au combus à ses valeurs par défaut, entrer le numéro de série du module dans la Section **[951]**.

12.10 Localisation d'un module

SECTION [952]

Pour trouver l'emplacement d'un module spécifique (c.-à-d. d'un détecteur, d'un module d'expansion de zones, etc.) qui est raccordé au combus, entrer le numéro de série de ce module dans la Section **[952]**. La DEL verte « LOCATE » du module se met à clignoter et demeurera dans cette état jusqu'à ce que le numéro de série du module soit entré de nouveau dans la Section **[952]** ou que l'interrupteur de sécurité ou l'interrupteur de non-localisation du module soit enfoncé.

12.11 Mode de programmation d'un module

SECTION [953]

La programmation de tous les modules qui sont raccordés au combus s'effectue via le panneau de contrôle. Par conséquent, pour programmer un module, accéder à la section **[953]** afin d'entrer en *Mode de programmation d'un module* (voir section 3.2 à la page 9) et entrer le numéro de série du module. À partir de ce moment, toutes les sections accédées seront celles du module. Pour des détails sur la façon de programmer les modules, se référer au Guide d'installation du module ou au *Guide de programmation* du module. Pour quitter ce mode, appuyer sur la touche **[EFFAC]** pour les claviers à ACL ou sur la touche d'action de droite (**Quitter**) pour les claviers Grafica jusqu'au retour à l'écran voulu.

12.12 Diffusion de données d'un module

SECTION [954]

Cette caractéristique vous permet de copier le contenu de toutes les sections de programmation d'un module à un ou plusieurs module(s) du même type.



La caractéristique de diffusion de données d'un module fonctionne uniquement lorsqu'un module diffuse ses données vers un ou plusieurs module(s) du même type et du même numéro de modèle. Par exemple, un APR-PRT1 (module d'impression) ne peut pas diffuser ses données à un APR3-PRT1. De la même façon, un module DGP ne peut pas diffuser ses données à un module DGP2.

- 1) Appuyer sur la touche **[0]** et la maintenir enfoncée.
- 2) Entrer le **[CODE D'INSTALLATEUR]** (par défaut : 000000).
- 3) Entrer **[954]**.
- 4) Entrer le **[NUMÉRO DE SÉRIE]** de 8 chiffres du module source.
- 5) Entrer le **[NUMÉRO DE SÉRIE]** de 8 chiffres du module cible. Répéter cette étape pour chaque module supplémentaire.
- 6) Pour les claviers à ACL, appuyer sur **[ACC]**. Pour les claviers Grafica, appuyer sur la touche d'action du centre (**Démarrer**).

Par exemple : Avec un clavier à ACL, la programmation d'un module d'expansion de zones (no de série 34540033) est terminée et deux autres modules d'expansion de zones (nos de série 34540075 et 34412100) doivent être programmés avec les mêmes réglages :

- 1) Appuyer sur la touche **[0]** et la maintenir enfoncée.
- 2) Entrer le **[CODE D'INSTALLATEUR]**.
- 3) Entrer **[954]**.
- 4) Entrer 34540033, 34540075 et 34412100.
- 5) Appuyer sur **[ACC]**.

Le panneau de contrôle copie automatiquement le contenu du module dont le no de série est 34540033 dans les deux autres modules d'expansion de zones.

12.13 Enlèvement d'un module

SECTION [955]

Une fois la section **[955]** accédée, le panneau de contrôle balaye tous les modules qui sont raccordés au combus. Si, durant ce balayage, le panneau détecte que des modules sont manquants (c.-à-d. détecteur enlevé du combus), il efface de sa mémoire le numéro de série de ces modules et ne les considère plus comme faisant partie du système.

12.14 Affichage des numéros de série

SECTION [900]

Cette caractéristique vous permet de visualiser le numéro de série du panneau de contrôle ainsi que le numéro de série de tous les modules qui sont raccordés au combus.

Pour les claviers à ACL : Une fois la section **[900]** accédée, le clavier affiche les huit chiffres du numéro de série du panneau de contrôle. Utiliser les touches **[▲]** et **[▼]** pour faire défiler les numéros de série de tous les modules raccordés au combus.

Pour les claviers Grafica : Une fois la section **[900]** accédée, le clavier affiche les huit chiffres du numéro de série du panneau de contrôle. Appuyer sur la touche d'action du centre (**Suivant**) pour faire défiler les numéros de série de tous les modules raccordés au combus.

12.15 Mode d'économie d'énergie

SECTION [504] : OPTIONS [4]

Lorsque le panneau de contrôle fonctionne à l'aide de l'alimentation de la batterie de secours (pas d'alimentation c.a.), il peut faire passer

tous les claviers en « mode de veille » ou en mode d'économie d'énergie. Lorsqu'un clavier est réglé en mode d'économie d'énergie, ses DEL et son rétroéclairage ne sont plus actifs et demeurent dans cet état jusqu'à ce qu'une touche soit enfoncée, qu'une alarme soit déclenchée ou que le délai d'entrée soit amorcé.

12.16 Désactivation automatique des défauts

SECTION [218]

Si, pendant une période de 24 heures, une condition de défaut est détectée plus de fois que le nombre de fois programmé dans la Section **[218]**, le panneau de contrôle ne rapporte plus cette défaut. Entrer une valeur (001 à 015, 000 = désactivée) dans la Section [218]. Noter que chaque défaut possède son propre compteur. Ce compteur est remis à zéro tous les jours à minuit ou lorsqu'un *Balayage des modules* est exécuté (voir section 12.6 à la page 39). Noter également que la valeur programmée dans cette section ne peut pas être plus grande que 15.

12.17 Panne de courant alternatif non affichée

SECTION [503] : OPTION [7]

Lorsque l'option **[7]** de la section **[503]** est activée, le panneau de contrôle n'affiche pas les pannes d'alimentation en c.a. comme étant une défaut. Cela signifie que lorsqu'une panne d'alimentation est détectée lorsque cette option est activée, il se produit ce qui suit :

- la DEL de c.a. s'éteint;
- la défaut n'apparaît pas dans l'affichage des défauts;
- le clavier n'émet aucune tonalité pour indiquer la défaut;
- le code de rapport de panne de c.a. est transmis.

Code d'accès

Le panneau de contrôle supporte 95 codes d'utilisateurs, un code maître du système et un code d'installateur.

13.1 Code d'installateur

SECTION [800]

(Par défaut : 000000) Le code d'installateur est utilisé pour entrer dans le mode de programmation du panneau de contrôle, mode dans lequel il est possible de programmer toutes les caractéristiques, options et commandes du panneau de contrôle et de tous les modules qui sont raccordés au combus. **Le code d'installateur peut être utilisé pour programmer les options et l'assignation de partition des codes d'utilisateurs mais ne peut pas être utilisé pour programmer des numéros d'identification personnels.** Le code d'installateur est un code composé de six chiffres de 0 à 9.

Pour modifier le code d'installateur :

- 1) Appuyer sur la touche **[0]** et la maintenir enfoncée.
- 2) Entrer le **[CODE D'INSTALLATEUR]**.
- 3) Entrer le numéro de section **[800]**.
- 4) Entrer le nouveau **[CODE D'INSTALLATEUR]** de 6 chiffres.

13.2 Longueur des codes d'accès

SECTION [504] : OPTIONS [2] ET [3]

La longueur des codes d'accès peut être entre 1 et 6 chiffres. Lors de la programmation de codes d'accès d'une longueur de moins de 6 chiffres, appuyer sur la touche **[ENTRÉE]**. Si l'option à 4 chiffres a déjà été sélectionnée pour la longueur des codes d'accès et qu'elle doit être modifiée pour l'option à 6 chiffres, le panneau de contrôle ajoute automatiquement comme 2 derniers chiffres les 2 premiers chiffres du code. Par exemple, si le code d'accès est 1234 et que des codes d'accès de 6 chiffres seront dorénavant utilisés, ce code deviendra 123412. Si la longueur des codes d'accès est modifiée de 6 chiffres à 4 chiffres, le panneau effacera automatiquement les 2 derniers chiffres. Par exemple : 123456 deviendra 1234.

[2]	[3]	Option
Désactivée	Désactivée	Codes d'accès de 4 chiffres
Désactivée	Activée	Codes d'accès de 6 chiffres
Activée	Désactivée	Même que Activée/Activée
Activée	Activée	Codes d'accès de longueurs flexibles

13.3 Code maître du système

(Par défaut : 123456) L'utilisateur du Code maître du système peut utiliser toutes les méthodes d'armement disponibles dans le système, a accès à toutes les partitions et peut programmer tous les codes d'utilisateurs, toutes les options d'utilisateur et les assignations de partitions ainsi que les options de contrôle d'accès.

Chaque chiffre du Code maître du système peut être d'une valeur de 0 à 9. La longueur du Code maître du système se détermine par le réglage de la Longueur des codes d'accès (voir section 13.2 à la page 41). Le Code maître du système ne peut pas être d'une longueur de moins de 4 chiffres.

13.3.1 Réinitialisation du code maître du système

SECTION [950]

Mettre le Code maître du système à sa valeur par défaut (123456) :

- activer le cavalier RESET en plaçant un cavalier entre les broches « reset » du panneau de contrôle
- utiliser le Code d'installateur pour accéder à la section **[950]**



Ne pas débrancher l'alimentation du panneau de contrôle.

13.4 Programmation des codes d'accès

SECTIONS [801] À [896]

Les instructions suivantes détaillent la façon de programmer les codes d'accès à l'aide d'un clavier à ACL. Pour les instructions sur la façon de programmer les utilisateurs au moyen d'un clavier Grafica, se référer au Manuel de l'utilisateur du Grafica, lequel est disponible sur notre site Web au www.paradox.ca. La section **[801]** permet à l'installateur de programmer un Code maître du système avec un numéro de série de Carte d'accès et de modifier la méthode d'armement de la Carte d'accès (voir section 13.7 à la page 43).

Dans les sections **[802] à [896]**, le Code d'installateur peut programmer les Options de code d'utilisateur, les Assignations de partition, les Options de contrôle d'accès mais ne peut pas programmer les codes d'identification personnelle pour le Code maître du système et les Codes d'utilisateurs. Pour programmer les codes d'utilisateurs, référer les utilisateurs au Manuel d'utilisation approprié : Manuel d'utilisation du clavier à ACL et Manuel d'utilisation du clavier à DEL. Si aucune assignation de partition n'est sélectionnée, le code d'utilisateur sera **uniquement** en mesure d'activer les sorties PGM.



Pour programmer les étiquettes d'utilisateurs, se référer au Manuel de gestion du système du clavier à ACL.

Figure 22 : Programmation des codes d'accès

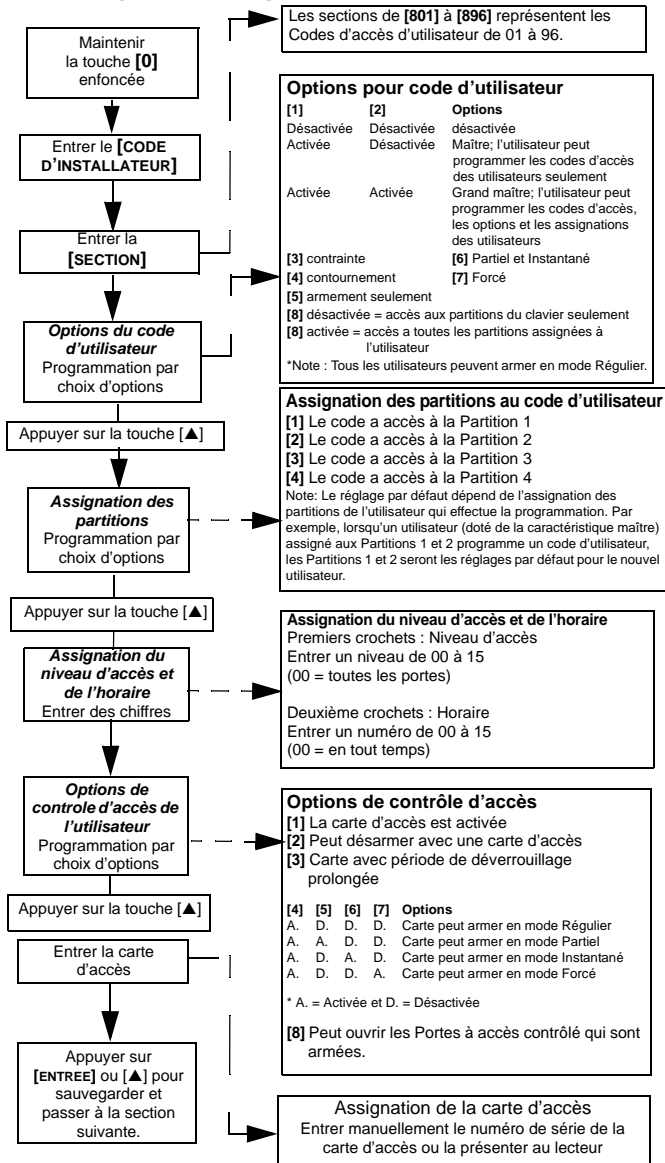

13.5 Options pour l'utilisateur

Les Options pour l'utilisateur déterminent la façon dont chaque code d'utilisateur pourra armer et désarmer le système. Peu importe le réglage de ces options, tous les utilisateurs peuvent armer en mode Régulier (voir section 16.1 à la page 49) les partitions auxquelles ils sont assignés et tous les utilisateurs, à l'exception de ceux dont l'option *Armement seulement* est activée (voir section 13.5.4 à la page 42), peuvent désarmer les partitions auxquelles ils sont assignés. Sélectionner, pour chaque code d'utilisateur, une ou plusieurs des options décrites dans les sous-sections suivantes, tel qu'illustré dans la Figure 22 à la page 42. Le Code maître du système ainsi qu'un Code d'utilisateur dont l'option Maître est activée peuvent aussi programmer les Options pour code d'utilisateur à l'aide de différentes méthodes de programmation. Pour programmer les codes d'accès des utilisateurs, référer les utilisateurs au manuel approprié : Manuel de gestion du système du clavier à ACL ou Manuel de l'utilisateur du clavier à DEL.

13.5.1 Option Maître

SECTIONS [802] à [896] : OPTIONS [1] ET [2]

[1]	[2]	Option
Désactivée	Désactivée	Option Maître désactivée
Désactivée	Activée	Option Maître désactivée
Activée	Désactivée	L'utilisateur peut créer ou modifier les codes d'utilisateurs qui sont assignés aux mêmes partitions que lui.
Activée	Activée	L'utilisateur peut créer ou modifier des codes d'utilisateurs et programmer les Options et l'Assignation des partitions (assigner les partitions auxquelles le maître a accès), les fonctions de contrôle d'accès, les NIP et les étiquettes des utilisateurs.

13.5.2 Contrainte

SECTIONS [802] à [896] : OPTION [3]

Lorsqu'un utilisateur est contraint d'armer ou de désarmer son système, il peut entrer le code d'utilisateur dont l'option Contrainte est activée (option [3] Activée) à la place de son code habituel, ce qui a pour effet d'armer ou de désarmer le système et, si programmé, de transmettre immédiatement un code de rapport de contrainte à la station de surveillance.

13.5.3 Programmation de contournements

SECTIONS [802] à [896] : OPTION [4]

Un code d'utilisateur dont l'option [4] est activée peut contourner des zones, tel que décrit dans la section 16.2 à la page 50.

13.5.4 Armement seulement

SECTIONS [802] à [896] : OPTION [5]

Un code d'utilisateur dont l'option [5] est activée peut armer les partitions auxquelles sont code est assigné mais ne peut désarmer aucune partition. Le mode d'armement est déterminé par les autres options sélectionnées. Le détenteur d'un code dont l'option Armement seulement est activée et qui vient tout juste d'armer le système peut annuler l'armement s'il entre de nouveau son code durant le Délai de sortie.

13.5.5 Armement en modes Partiel et Instantané

SECTIONS [802] à [896] : OPTION [6]

Un code d'utilisateur dont l'option [6] est activée peut armer en mode Partiel ou en mode Instantané (voir section 16.1 à la page 49) les partitions auxquelles il est assigné.

13.5.6 Armement en mode Forcé

SECTIONS [802] à [896] : OPTION [7]

Un code d'utilisateur avec l'option [7] activée est en mesure d'armer en mode Forcé (voir section 16.1 à la page 49) les partitions auxquelles il est assigné.

13.5.7 Conditions d'accès aux partitions

SECTIONS [802] à [896] : OPTION [8]

Cette option régit à quelles partitions les utilisateurs ont accès lorsqu'ils entrent leur code d'utilisateur. Lorsque l'option [8] est activée, le panneau de contrôle accorde l'accès à l'utilisateur à toutes les partitions qui sont assignées à son code d'utilisateur. Lorsque l'option [8] est désactivée, le panneau de contrôle accorde uniquement l'accès à l'utilisateur aux partitions qui sont à la fois assignées à son code d'utilisateur et au clavier.

13.6 Assignment des partitions pour le code d'utilisateur

SECTIONS [802] À [896] : OPTIONS [1] À [4]

Chacun des 95 codes d'accès peut être assigné à l'une ou l'autre ou à toutes les partitions du système. Le détenteur d'un code d'utilisateur peut seulement armer, désarmer et voir les états des partitions auxquelles son code d'utilisateur est assigné. Sélectionner une ou plusieurs partitions pour chacun des codes d'accès, tel qu'illustré dans la Figure 22 à la page 42. Si aucune partition n'est sélectionnée, le code d'utilisateur sera **seulement** en mesure d'activer les sorties PGM. Le Code maître du système et les Codes d'utilisateurs dont l'option Maître est activée peuvent aussi programmer les Assignation de partitions à l'aide de différentes méthodes de programmation (voir la section 16.4 à la page 51). Le réglage par défaut dépend de l'assignation des partitions de l'utilisateur qui effectue la programmation. Par exemple, lorsqu'un utilisateur (doté de la caractéristique maître) assigné aux Partitions 1 et 2 programme un code d'utilisateur, les Partitions 1 et 2 seront les réglages par défaut de ce nouvel utilisateur.

13.7 Options de contrôle d'accès

SECTIONS [801] À [896]

En plus des options pour code d'utilisateur, les options suivantes peuvent être programmées lorsque la caractéristique de Contrôle d'accès est activée dans le système Digiplex : Niveau d'accès, Horaire, Options d'accès pour l'utilisateur et Carte d'accès.



Le Code maître du système et les Codes d'utilisateurs dont l'option Grand maître est activée, peuvent également programmer les Niveaux d'accès, les Horaires, les Options d'accès et les Cartes d'accès pour les codes d'utilisateurs.



Le Code maître du système programmé dans la Section [801] a accès en tout temps à toutes les portes. Seuls le numéro de série de sa carte et le choix de la méthode d'armement peuvent être modifiés. Même s'il y a tentative de modification des autres options du Code maître du système, celui-ci reviendra à ses valeurs de programmation par défaut.

13.7.1 Assignment du niveau d'accès

SECTIONS [802] À [896] : ÉCRAN DE NIVEAU D'ACCÈS ET D'HORAIRE, PREMIERS CROCHETS

Entrer les deux chiffres du numéro de niveau d'accès (00 à 15) qui doit être assigné à ce code d'utilisateur. Les Niveaux d'accès sont définis dans les sections [341] à [355] (voir section 14.6 à la page 46). Un Niveau d'accès est une combinaison de Portes d'accès auxquelles un code d'utilisateur assigné à ce niveau peut ouvrir. Le Niveau d'accès [00] permet l'accès à toutes les Portes d'accès (Niveau d'accès sans restriction).

13.7.2 Assignment de l'horaire

SECTIONS [802] À [896] : ÉCRAN DE NIVEAU D'ACCÈS ET D'HORAIRE, DEUXIÈMES CROCHETS

Entrer les deux chiffres de l'Horaire (00 à 15) qui doit être assigné à ce code d'utilisateur. Un Horaire permet de déterminer les heures, les jours et les jours fériés durant lesquels le code d'utilisateur aura la possibilité d'ouvrir les Portes d'accès. Les horaires sont définis dans les sections [361] à [375] (voir section 14.7 à la page 46). L'Horaire [00] permet l'accès en tout temps (aucune restriction quant à l'heure et aux jours).

13.7.3 Activation de la carte pour le contrôle d'accès

SECTIONS [802] À [896] : ÉCRAN D'OPTIONS D'ACCÈS, OPTION [1]
Option [1] ACTIVÉE = la Carte d'accès est activée et peut être

utilisée lorsque la caractéristique de Contrôle d'accès est activée

Option [1] DÉSACTIVÉE = le code d'utilisateur peut être utilisé avec le système d'alarme Digiplex mais ne peut pas utiliser les fonctions de Contrôle d'accès. Ceci peut être utilisé pour désactiver une carte perdue ou volée **sans toutefois** effacer le code d'utilisateur

13.7.4 Désarmement à l'aide d'une carte d'accès

SECTIONS [802] À [896] : ÉCRAN D'OPTIONS D'ACCÈS, OPTION [2]
Lorsque la partition assignée à une Porte d'accès (voir section 14.4 à la page 45) est armée, la Porte d'accès peut être désarmée et déverrouillée sur présentation d'une Carte d'accès valide au lecteur. Pour qu'une Carte d'accès soit considérée valide, elle doit être présentée durant l'Horaire auquel elle est assignée à l'intérieur des paramètres de son Niveau d'accès et être assignée aux partitions auxquelles le clavier est assigné selon le Mode d'accès à la porte (voir section 14.5 à la page 45). Les codes assignés avec l'option « Armement seulement » ne sont pas en mesure de désarmer à l'aide d'une carte.

Option [2] ACTIVÉE = la Carte d'accès peut désarmer les partitions

Option [2] DÉSACTIVÉE = la Carte d'accès ne peut pas désarmer les partitions

13.7.5 Carte avec période de déverrouillage prolongée

SECTIONS [802] À [896] : ÉCRAN D'OPTIONS D'ACCÈS, OPTION [3]
Chaque Clavier de contrôle d'accès est programmé avec une Période de déverrouillage de la porte et une Période de prolongation de déverrouillage de la porte. La Période de déverrouillage de la porte est le délai durant lequel le verrou de la porte demeure désenclenché après que l'accès ait été accordé ou après qu'une Requête de sortie ait été reçue. La Période de prolongation de déverrouillage de la porte est le délai qui est ajouté à la Période de déverrouillage de la porte. Pour de plus amples détails, se référer au *Manuel de référence et d'installation du module Digiplex* approprié.

Lorsque la Période de prolongation de déverrouillage est activée, les deux périodes de déverrouillage sont additionnées pour donner plus de temps à l'utilisateur pour ouvrir la Porte d'accès. Cette option peut être très utile pour les personnes âgées ou pour les personnes invalides. L'accès est accordé à l'utilisateur uniquement durant l'Horaire auquel sa carte est assignée et aux portes qui sont programmées dans son Niveau d'accès.

Option [3] ACTIVÉE = la Période de prolongation de déverrouillage est activée pour cette carte

Option [3] DÉSACTIVÉE = la Période de prolongation de déverrouillage est désactivée pour cette carte

Exemple :

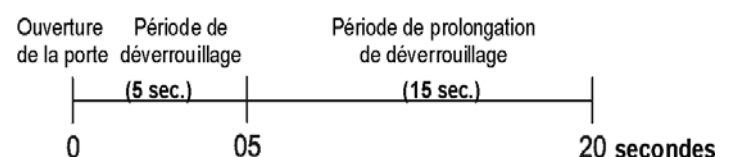

13.7.6 Armement à l'aide d'une carte d'accès

SECTIONS [802] À [896] : ÉCRAN D'OPTIONS D'ACCÈS, OPTIONS [4], [5], [6] ET [7]

Une Carte d'accès peut être programmée pour armer la ou les partitions qui sont assignées à la porte lorsqu'une carte valide est présentée deux fois au lecteur à l'intérieur d'approximativement 5 secondes et que la porte est laissée fermée. Pour qu'une Carte d'accès soit considérée valide, elle doit être présentée durant l'Horaire qui lui est assigné et à l'intérieur des paramètres de son Niveau d'accès et être assignée aux partitions qui sont assignées au clavier selon le Mode d'accès à la porte (voir section 14.5 à la page 45). Le mode d'armement est déterminé par le réglage des options [5] à [7].

Pas d'armement par carte d'accès

Option [4] DÉSACTIVÉE = l'armement à l'aide d'une carte d'accès est désactivé

Armement par carte d'accès en mode Régulier

Option [4] Activée et options [5], [6] et [7] Désactivées = La Carte d'accès peut armer les partitions en mode Régulier (voir section 16.1 à la page 49).

Armement par carte d'accès en mode Partiel

Options [4] et [5] Activées et options [6] et [7] Désactivées = La Carte d'accès peut armer les partitions en mode Partiel (voir section 16.1 à la page 49).

Armement par carte d'accès en mode Instantané

Options [4] et [6] Activées et options [5] et [7] Désactivées = La Carte d'accès peut armer les partitions en mode Instantané (voir section 16.1 à la page 49).

Armement par carte d'accès en mode Forcé

Options [4] et [7] Activées et options [5] et [6] Désactivées = La Carte d'accès peut armer les partitions en mode Forcé (voir section 16.1 à la page 49).

13.7.7 Accès aux portes à accès contrôlé qui sont armées

SECTIONS [802] À [896] : ÉCRAN D'OPTIONS D'ACCÈS, OPTION [8]

Une Porte d'accès peut être assignée à une zone du système Digiplex de telle sorte qu'elle puisse également être protégée par le système de sécurité (voir section 14.4 à la page 45).

Lorsqu'une Carte d'accès valide dont cette option est activée est présentée au lecteur d'une porte armée, l'accès est accordé et le Délai d'entrée est activé. Lorsque cette option est activée, le niveau de sécurité est plus élevé puisque, pour désarmer la partition, l'utilisateur **doit** entrer son code d'utilisateur. L'accès est uniquement accordé durant l'Horaire qui est assigné à la carte et aux portes qui sont programmées dans son Niveau d'accès. Dans le cas des codes d'utilisateurs dont l'option « Armement seulement » est activée, l'option [8] devrait demeurer désactivée puisque les détenteurs de ces codes ne peuvent pas désarmer les partitions.

Afin que cette caractéristique puisse fonctionner correctement, l'option [2] *Peut désarmer avec une carte d'accès* doit être désactivée. Si l'option [2] est activée, l'accès sera accordé et la ou les partitions seront désarmées sans qu'il soit requis d'entrer un code d'utilisateur.

Option [8] ACTIVÉE = l'accès aux portes armées est accordé

Option [8] DÉSACTIVÉE = l'accès aux portes armées est refusé

13.7.8 Assignment de la carte d'accès

SECTIONS [801] À [896] : ÉCRAN DE CARTE D'ACCÈS

Pour activer la Carte d'accès, il faut assigner son numéro de série au code d'utilisateur. Le système Digiplex supporte uniquement les cartes de proximité de Position Technology. Entrer manuellement le numéro de série ou présenter la Carte d'accès au lecteur du clavier et le numéro de série est automatiquement enregistré.

13.8 Opérations multiples dans le menu de l'utilisateur

SECTION [504] : OPTION [1]

Lorsque l'option [1] de la section [504] est activée, les utilisateurs demeurent dans le Menu de l'utilisateur une fois qu'ils ont entré leur code d'utilisateur. Ceci permet aux utilisateurs d'exécuter plus d'une opération sans avoir chaque fois à entrer de nouveau leur code d'utilisateur. Lorsque l'option [1] de la section [504] est désactivée, le panneau de contrôle quitte le Menu de l'utilisateur après chaque opération.

Contrôle d'accès

Contrôle d'accès est un terme de l'industrie qui décrit un système qui supervise et administre le passage à l'intérieur et à l'extérieur des secteurs protégés. Un système de contrôle d'accès permet d'identifier les personnes qui accèdent à un établissement et de limiter les jours et les heures durant lesquels des personnes autorisées peuvent entrer dans l'établissement et le quitter.

Chaque porte d'un système de contrôle d'accès est équipée d'un lecteur, d'un module de contrôle d'accès, d'un détecteur de mouvement pour les requêtes de sortie, d'un contact de porte et d'un verrou électrique. Le fonctionnement de ces dispositifs est interrelié avec le panneau de contrôle afin que la porte puisse être déverrouillée uniquement par du personnel autorisé durant des périodes autorisées.

Une carte est remise à chaque personne qui est autorisée à accéder au secteur protégé. La carte est assignée à un code d'utilisateur et est programmée avec un Niveau d'accès (voir section 14.6 à la page 46) et un Horaire (voir section 14.7 à la page 46). Lorsqu'une carte est présentée à un lecteur, le panneau de contrôle détermine si oui ou non la porte doit être déverrouillée en vérifiant si la carte peut faire ouvrir la porte (Niveau d'accès) et si la carte peut être utilisée à cette heure et ce jour-ci (Horaire).

Les options de contrôle d'accès peuvent uniquement être programmées à l'aide d'un clavier à ACL (DGP2-641BL ou DGP2-641RB) et réglées au moyen d'un Module de contrôle d'accès (DGP2-ACM1P). Les options de contrôle d'accès générales sont programmées dans le panneau de contrôle. Les options propres à chacune des portes sont programmées à l'aide du clavier

à ACL (voir le *Manuel de référence et d'installation du module Digiplex* approprié).

Afin d'être en mesure de programmer les options de contrôle d'accès dans le panneau de contrôle Digiplex, il faut entrer en Mode de programmation du panneau :

Étape 1 : Maintenir la touche **[0]** enfoncée.

Étape 2 : Entrer le **[CODE D'INSTALLATEUR]** (par défaut = 000000)

Étape 3 : Mode de programmation du panneau : Entrer les 3 chiffres de la **[SECTION]** voulue

Étape 4 : Entrer la **[DONNÉE]** requise.

14.1 Survol de la programmation du contrôle d'accès

Ce qui suit est le minimum requis pour programmer un système de contrôle d'accès. Selon les exigences de l'installation, il peut être nécessaire de programmer certaines des autres caractéristiques et options qui ne sont pas exposées dans ce chapitre.

- 1) Activer le Contrôle d'accès dans la Section **[537]** option **[1]**
- 2) Assigner des claviers aux portes dans les sections **[301]** à **[332]**
- 3) Créer les Niveaux d'accès dans les sections **[341]** à **[355]**
- 4) Définir les Jours fériés dans les sections **[381]** à **[392]**
- 5) Créer les Horaires dans les sections **[361]** à **[375]**
- 6) Programmer dans les sections **[801]** à **[896]** les options de contrôle d'accès pour les codes d'utilisateurs

14.2 Termes courants de contrôle d'accès

Alarme d'accès :

Un avertissement audible ou silencieux généré par le lecteur pour indiquer qu'une porte protégée n'a pas été refermée à l'intérieur du délai permis programmé ou pour indiquer qu'une porte protégée a été ouverte sans qu'un signal « Accès accordé » ou « Requête de sortie » ait été reçu.

Carte d'accès :

Un dispositif de contrôle assigné à un code d'utilisateur utilisé pour permettre au système de contrôle d'accès d'identifier l'utilisateur. Lorsque le dispositif de contrôle est présenté à un lecteur, le système peut vérifier si le dispositif de contrôle est un dispositif valide ou non.

Porte restée ouverte :

Un délai durant lequel la porte peut demeurer déverrouillée est programmé pour chaque porte d'accès. Lorsque la porte demeure ouverte après que ce délai se soit écoulé, une alarme d'accès est déclenchée.

Porte forcée :

Lorsqu'une porte protégée est ouverte sans qu'un signal « Accès accordé » ou « Requête de sortie » ait été reçu, une Alarme d'accès silencieuse ou audible peut être déclenchée.

Lecteur :

Un dispositif de contrôle d'accès (CR-R880-BL) généralement installé prêt de la porte protégée servant à transmettre au panneau de contrôle l'information d'une carte d'accès qui lui est présentée.

Requête de sortie :

Lorsqu'un dispositif de requête de sortie (Paradoor 460) installé au-dessus de la porte d'accès dans le secteur protégé détecte un mouvement, il transmet un signal au panneau de contrôle afin que

celui-ci déverrouille la porte pour permettre à l'utilisateur de quitter le secteur protégé.

Carte valide :

Une carte d'accès présentée à un lecteur durant l'horaire qui lui est assigné et à l'intérieur des paramètres de son niveau d'accès.

14.3 Activation du contrôle d'accès

SECTION [537] : OPTION [1]

Lorsque le contrôle d'accès est activé, le panneau de contrôle et les claviers doivent être programmés en conséquence afin que cette caractéristique puisse fonctionner adéquatement.

Option **[1] ACTIVÉE** = la caractéristique de contrôle d'accès est activée

Option **[1] DÉSACTIVÉE** = la caractéristique de contrôle d'accès est désactivée (par défaut)

14.4 Assignation du clavier à une porte

SECTIONS [301] À [332]

Chaque porte qui doit être supervisée et contrôlée doit être équipée d'un module de contrôle d'accès (DGP2-ACM1P). Le système Digiplex vous permet d'assigner jusqu'à 32 modules de contrôle d'accès. Pour assigner un module à une porte, entrer le numéro de série du module dans l'une des sections de **[301]** à **[332]** qui correspond à la porte sélectionnée. Les portes d'accès sont ensuite combinées pour former les niveaux d'accès. Pour que les portes d'accès soient également reliées au système d'alarme, assigner l'entrée de zone du module à une zone du panneau de contrôle (voir section 4 à la page 11).

14.5 Mode d'accès à la porte

Section [340]

Même si le module peut être programmé pour afficher l'état de plusieurs partitions, la porte d'accès peut être assignée dans le système d'alarme à une ou plusieurs partitions. Ceci signifie que les opérations exécutées à l'aide d'une Carte d'accès seront automatiquement reliées à la ou aux partitions qui sont assignées à cette porte. Pour plus de détails, se référer à *Assignation des partitions* et *Assignation des portes aux partitions* dans le *Manuel de référence et d'installation du module Digiplex* approprié.

Chaque porte peut être programmée pour accorder l'accès uniquement aux cartes qui sont assignées à **toutes** les partitions qui sont assignées à la porte (Mode d'accès à la porte « ET ») **ou** aux cartes qui sont assignées à **au moins une** des partitions assignées à la porte (Mode d'accès à la porte « OU »). Pour qu'une porte d'accès du mode « ET » accorde l'accès ou qu'elle arme toutes les partitions à laquelle elle est assignée, la carte d'accès doit être assignée à toutes les partitions qui sont assignées à la porte. Pour se voir accorder l'accès à une porte d'accès du mode « OU », la carte d'accès doit être assignée à au moins une partition assignée à la porte. Une porte « OU » armera ou désarmera uniquement les partitions qui sont à la fois assignées à elle-même et à la carte.

La section **[340]** est composée de quatre écrans de huit options chacun. Chaque option représente une porte d'accès. Activer les options qui correspondent aux portes d'accès pour lesquelles le mode d'accès « OU » doit être réglé. Les options qui demeurent désactivées représentent les portes réglées dans le mode d'accès « ET ». Par exemple, si l'option **[2]** du second écran de la section **[340]** est activée, la porte 10 utilise le mode d'accès à la porte « OU ».

Option **ACTIVÉE** = mode d'accès à la porte « OU »

Option **DÉSACTIVÉE** = mode d'accès à la porte « ET » (par défaut)

14.6 Niveaux d'accès

SECTIONS [341] à [355]

Les utilisateurs se verront accorder l'accès uniquement aux portes qui sont assignées au niveau d'accès qui est programmé pour leur code d'utilisateur (voir section 13.7.1 à la page 43). Chaque niveau d'accès est composé d'une combinaison des portes d'accès qui ont été assignées dans les sections [301] à [332]. Il est possible de programmer jusqu'à 15 différents niveaux d'accès (de 01 à 15). Le niveau 00 permet à l'utilisateur d'accéder à toutes les portes d'accès. À l'aide de la méthode de *Programmation par choix d'options*, activer ou désactiver les options qui représentent les portes voulues. Par exemple, si les options qui représentent les portes 01, 02 et 03 sont activées dans la Section [341], tous les codes d'utilisateurs et les cartes d'accès assignées au niveau d'accès 01 auront uniquement l'accès aux portes 01, 02 et 03.

14.7 Horaires

SECTIONS [361] à [375]

Les horaires servent à déterminer les heures, les jours et les jours fériés durant lesquels les utilisateurs se verront accorder l'accès. Il est possible de programmer jusqu'à 15 horaires différents (de 01 à 15). L'heure 00 accorde l'accès aux utilisateurs en tout temps. Chaque heure est composé de deux tranches horaires appelées Intervalles qui déterminent le moment du jour et les jours durant lesquels les utilisateurs se verront accorder l'accès. Lorsqu'un horaire est programmé avec la lettre « F », les utilisateurs ont accès durant les jours programmés dans les sections [381] à [392] (voir section 14.8 à la page 46). Un horaire est assigné à chaque utilisateur par son code d'utilisateur.

Programmer l'heure de début et l'heure de fin dans le mode 24 heures et à l'intérieur du même jour. Utiliser la méthode de *Programmation par choix d'options* pour régler les options qui représentent les Jours.

Option	Jour	Option	Jour
[1]	Dimanche (D)	[5]	Judi (J)
[2]	Lundi (L)	[6]	Vendredi (V)
[3]	Mardi (M)	[7]	Samedi (S)
[4]	Mercredi (M)	[8]	Jours fériés (F)

Par exemple, si l'heure 01 dans la Section [361] est programmé avec les paramètres suivants :

- intervalle A avec comme heure de début **07:00**, comme heure de fin **16:00** et comme Jours **L, M, M, J et V**
- intervalle B avec comme heure de début **10:00**, comme heure de fin **17:00** et comme Jours **S, D et F**

Tous les codes d'utilisateurs qui sont assignés avec cette heure se verront accorder l'accès du lundi au vendredi de 7AM à 4PM et le samedi, dimanche et durant les jours fériés de 10AM à 5PM.

14.8 Programmation des jours fériés

SECTIONS [381] à [392]

La programmation des jours fériés permet d'identifier les jours qui sont considérés comme fériés. Lorsque l'option [8] des sections [361] à [375] est activée, l'accès est permis durant les jours fériés programmés.

Chaque section de [381] à [392] représente un mois. La section [381] représentant le mois de janvier, la section [382] le mois de février et ainsi de suite. Chacune de ces sections comprend quatre groupes de huit options qui représentent les jours du mois. Utiliser la

méthode de *Programmation par choix d'options* afin d'activer les options qui représentent les jours qui doivent être reconnus par le système comme étant des jours fériés. Par exemple, si les options 1 et 2 du quatrième écran de la section [392] sont activées, alors les 25 et 26 décembre seront reconnus par le système comme étant des jours fériés. Si l'option [8] des sections [361] à [375] est activée, les utilisateurs se verront accorder l'accès en fonction de leur horaire les 25 et 26 décembre.

14.9 Enregistrement des événements de contrôle d'accès

14.9.1 Enregistrement des requêtes de sortie dans la mémoire tampon d'événements

SECTION [537] : OPTION [2]

Lorsqu'un dispositif de RDS détecte un mouvement à proximité de la porte, un événement de requête de sortie (RDS) est généré (voir section 14.2 à la page 45). Le panneau de contrôle peut enregistrer les événements de RDS qui sont générés par les portes d'accès du système mais ne peut pas rapporter ces événements à la station de surveillance. Les événements peuvent être visualisés à l'aide d'un clavier à ACL en accédant à l'*Affichage des événements enregistrés* (voir section 16.10 à la page 53).

Option [2] ACTIVÉE = enregistrer les événements RDS

Option [2] DÉSACTIVÉE = ne pas enregistrer les événements RDS (par défaut)



Étant donné que les événements de RDS se produisent fréquemment, la mémoire tampon d'événements peut se remplir très rapidement.

14.9.2 Enregistrement des portes restées ouvertes dans la mémoire tampon d'événement

SECTION [537] : OPTION [3]

Le délai « Porte demeurée ouverte » est le temps durant lequel une porte peut demeurer ouverte après qu'un accès ait été accordé ou qu'une requête de sortie ait été détectée sans qu'une alarme soit générée. Si une porte d'accès est encore ouverte après le délai « Porte demeurée ouverte » associé au clavier de la porte et que la porte est ensuite refermée, le système peut générer un événement de Rétablissement de porte demeurée ouverte dans la mémoire tampon d'événements. Ces événements ne peuvent pas être transmis à la station de surveillance mais peuvent être visualisés à l'aide d'un clavier à ACL en accédant à l'*Affichage des événements enregistrés* (voir section 16.10 à la page 53).

Option [3] ACTIVÉE = enregistrer les événements de rétablissement de porte demeurée ouverte

Option [3] DÉSACTIVÉE = ne pas enregistrer les événements de rétablissement de porte restée ouverte (par défaut)

14.9.3 Enregistrement des portes forcées dans la mémoire tampon d'événements

SECTION [537] : OPTION [4]

Une porte d'accès est considérée comme ayant été forcée lorsque son contact est ouvert sans qu'aucune carte d'accès valide ou qu'aucun code d'utilisateur n'ait été utilisés ou qu'aucun signal de Requête de sortie n'ait été reçu (voir section 14.2 à la page 45).

Si une porte d'accès est forcée et ensuite refermée, le système peut générer un événement de Rétablissement de porte forcée dans la mémoire tampon d'événements. Ces événements ne peuvent pas être transmis à la station de surveillance mais peuvent être

visualisés à l'aide d'un clavier à ACL (DGP2-641BL ou DGP2-641RB) en accédant à l'*Affichage des événements enregistrés* (voir section 16.10 à la page 53). Pour que les alarmes de Porte forcée soient transmises à la station de surveillance, se référer à la section 14.10.1 à la page 47.

Option [4] ACTIVÉE = enregistrer les événements de rétablissement de porte forcée

Option [4] DÉSACTIVÉE = ne pas enregistrer les événements de rétablissement de porte forcée (par défaut)

14.10 Options pour porte d'accès globale

14.10.1 Alarme de vol lorsque la porte est forcée

SECTION [537] : OPTION [5]

Une porte d'accès peut être assignée à une zone du système de sécurité Digiplex de façon à ce qu'elle soit également protégée par le système d'alarme antivol. Si une porte d'accès qui est armée est forcée (voir section 14.2 à la page 45), elle peut transmettre un signal au panneau de contrôle afin qu'une alarme de vol soit déclenchée et qu'un rapport soit transmis à la station de surveillance. L'alarme de vol est instantanément générée, et ce, peu importe la définition de la zone (c.-à-d. le délai d'entrée est ignoré).

Pour que cette option fonctionne, ce qui suit doit être fait :

- installer un contact de porte (voir le *Manuel de référence et d'installation du module Digiplex* approprié);
- assigner la porte d'accès à une zone (voir section 4 à la page 11);
- activer l'option [4] de la section [537] : enregistrer les événements de rétablissement de porte forcée (optionnel) (voir section 14.9 à la page 46);
- activer l'option [5] de la section [537] : alarme de vol lorsque la porte est forcée (voir section 14.10.1 à la page 47)

Option [5] ACTIVÉE = alarme de vol lorsque la porte est forcée activée

Option [5] DÉSACTIVÉE = alarme de vol lorsque la porte est forcée désactivée (par défaut)

14.10.2 Sauter le délai de sortie lors d'armement avec une carte d'accès

SECTION [537] : OPTION [6]

Lorsqu'une carte d'accès est présentée au lecteur deux fois consécutives à l'intérieur d'un délai d'approximativement 5 secondes et que la porte demeure fermée, une ou plusieurs des partitions (voir section 14.5 à la page 45) qui sont assignées à la porte d'accès peuvent être armés sans qu'un délai de sortie soit activé. Cette option qui permet d'armer immédiatement la partition s'avère très pratique lorsque le lecteur est situé à l'extérieur de la partition.

Option [6] ACTIVÉE = le délai de sortie ne sera pas activé

Option [6] DÉSACTIVÉE = le délai de sortie sera activé (par défaut)

14.10.3 Alarme de vol lorsque la porte est laissée ouverte

SECTION [537] : OPTION [7]

Une porte d'accès peut être assignée à une zone dans le système de sécurité Digiplex pour aussi être protégée par l'alarme de vol. Chaque porte d'accès est programmée avec un délai indiquant le temps durant lequel elle peut rester ouverte. Une fois que la porte est restée ouverte plus longtemps que le délai programmé, un signal peut être envoyé au panneau de contrôle pour déclencher l'alarme de vol et pour avertir la station de surveillance.

Pour que cette option fonctionne, ce qui suit doit être fait :

- installer un contact de porte (voir *Manuel d'installation et de référence du module Digiplex* approprié)
- assigner la porte d'accès à une zone (voir section 4)
- activer l'option [3] de la section [537] : Enregistrement des portes restées ouvertes dans la mémoire tampon d'événement (optionnel) (voir section 14.9)
- activer l'option [7] de la section [537] : Alarme de vol lorsque la porte est laissée ouverte (voir section 14.10.3)

Option [7] ACTIVÉE = alarme de vol lorsque la porte est laissée ouverte activée

Option [7] DÉSACTIVÉE = alarme de vol lorsque la porte est laissée ouverte désactivée (par défaut)

14.10.4 Accès à la porte durant une perte de l'heure

SECTION [537] : OPTION [8]

Lorsque le système enregistre une défektivité de perte de l'heure, il n'est plus en mesure de reconnaître les horaires. Seuls le *Code maître du système* et les *Codes d'utilisateurs* dont l'option *Maître* est activée peuvent rétablir l'horloge lorsque l'option [8] est activée. Pour éviter une défektivité de perte de l'heure, il est possible d'installer un module horodateur (DGP2-TM1) sur le panneau et programmer le système de contrôle d'accès de telle sorte que, en attendant que l'heure soit rétablie, il accorde l'accès à :

Option [8] ACTIVÉE = le code maître du système, les codes d'utilisateurs dont l'option maître ou l'horaire 00 (00 = tout temps) est activée

Option [8] DÉSACTIVÉE = tous les utilisateurs sans égard à leur horaire (par défaut)



Le logiciel WinLoad n'est pas vérifié par les UL.

15.1 Contournement du répondeur téléphonique

SECTION [441]

Lorsque le logiciel WinLoad est utilisé pour communiquer à distance avec un établissement qui utilise un répondeur téléphonique ou un service de télé-réponse, la caractéristique Contournement du répondeur téléphonique doit être programmée. À l'aide de WinLoad, appeler l'établissement et, durant la deuxième sonnerie, appuyer sur la touche **[ENTRÉE]** du clavier de l'ordinateur afin de raccrocher ou de raccrocher manuellement. Après avoir raccroché, WinLoad rappelle immédiatement l'établissement; il est également possible de rappeler l'établissement manuellement. La valeur (00 à 15 X 4 secondes) qui est programmée dans la Section **[441]** représente le délai durant lequel le panneau de contrôle attendra entre le premier et le second appel. Si un deuxième appel à l'établissement est effectué à l'intérieur du délai programmé, le panneau de contrôle contourne le répondeur téléphonique ou le service de télé-réponse en décrochant la ligne à la première sonnerie. Pour désactiver cette option, programmer la valeur 00 dans la Section **[441]**. Se référer également à la section 15.2 à la page 48.

*Exemple : Un établissement dans lequel est installé un système de sécurité utilise un répondeur téléphonique réglé pour répondre après trois sonneries et la section [441] a été programmée avec la valeur 10 (10 X 4 secondes = 40 secondes). Lorsque vous faites un appel à l'établissement pour la première fois à l'aide de WinLoad, attendre deux sonneries et appuyer sur la touche **[ENTRÉE]** de l'ordinateur. WinLoad rappelle immédiatement à l'établissement. Si le deuxième appel est effectué à l'intérieur du délai de 40 secondes, le panneau de contrôle saisit la ligne dès la première sonnerie. Si plus de 40 secondes s'écoulent avant le deuxième appel, le panneau de contrôle ne répondra pas lors de la première sonnerie et le répondeur téléphonique répond après la troisième sonnerie.*

15.2 Compteurs de sonneries

SECTION [442]

La valeur (01 à 15, 00 = désactivé) programmée dans la Section **[442]** représente le nombre de sonneries durant lesquelles le panneau attend avant de répondre à l'appel. Le panneau de contrôle remet le compteur à zéro à toutes les 10 secondes. Par conséquent, si plus de 10 secondes s'écoulent entre chacune des sonneries, le panneau de contrôle remet le compteur à zéro lors de l'appel suivant. Se référer également à la section 15.1 à la page 48.

15.3 Numéro d'identification du panneau

SECTION [555]

Ce code à quatre chiffres permet au panneau de contrôle Digiplex d'identifier le logiciel WinLoad avant d'initier le téléchargement. Le panneau de contrôle vérifie si le numéro d'identification du WinLoad est le même. Si les codes ne concordent pas, le panneau de contrôle n'établit pas la communication. Par conséquent, il faut programmer le même numéro d'identification du panneau dans le panneau de contrôle Digiplex et le logiciel WinLoad. Pour programmer le numéro d'identification du panneau, entrer le code à 4 chiffres hexadécimaux dans la Section **[555]**.

15.4 Mot de passe de l'ordinateur

SECTION [556]

Ce mot de passe à quatre chiffres permet à l'ordinateur utilisant WinLoad d'identifier le panneau de contrôle avant de débiter la procédure de téléchargement. Programmer le même mot de passe de l'ordinateur dans le panneau de contrôle Digiplex et dans le logiciel WinLoad. Si les mots de passe ne concordent pas, WinLoad n'établit pas la communication. Pour programmer le mot de passe de l'ordinateur, entrer le mot de passe à quatre chiffres hexadécimaux dans la Section **[556]**.

15.5 Numéro de téléphone de l'ordinateur

SECTION [560]

Le panneau compose ce numéro lorsqu'il tente d'initier la communication avec un ordinateur utilisant WinLoad. Il est possible d'entrer n'importe quel chiffre de 0 à 9 et n'importe quelle touche de fonction spéciale (voir le Tableau 10, *Touches spéciales pour numéros de téléphone*, à la page 28) jusqu'à concurrence de 32 chiffres dans la Section **[560]**.



Pour les installations nord-américaines utilisant les formats de rapport SIA ou Contact ID (voir section 8.5 à la page 28), entrer *70 puis soit P (pause de 4 secondes) soit W (attente de la deuxième tonalité) avant le numéro de téléphone afin de désactiver la fonction de mise en attente.

15.6 Appel à WinLoad

Composer le numéro de téléphone de l'ordinateur programmé dans la Section **[560]** afin de communiquer avec le logiciel WinLoad. Le panneau de contrôle et le logiciel WinLoad vérifient la concordance du numéro d'identification du panneau et du mot de passe de l'ordinateur avant d'établir la communication.

Pour les claviers à ACL : appuyer sur la touche **[0]** et la maintenir enfoncée, entrer le **[CODE D'INSTALLATEUR]** puis appuyer sur **[EXC.AUTO]**.

Pour les claviers Grafica : appuyer sur la touche **[0]** et la maintenir enfoncée, entrer le **[CODE D'INSTALLATEUR]**, appuyer sur la touche d'action du centre (**Options**), mettre **Appeler WinLoad** en surbrillance puis appuyer sur la touche d'action de gauche (**Sélectionner**).

15.7 Réponse à WinLoad

Pour exécuter un téléchargement à partir de l'établissement, raccorder directement l'ordinateur au panneau de contrôle à l'aide d'un adaptateur de ligne ADP-1. Dans WinLoad, régler la *Condition de composition* à *Composition à l'aveuglette*. Programmer le numéro de téléphone du panneau dans le logiciel WinLoad et suivre les instructions de l'adaptateur ADP-1. Une fois que l'ordinateur a terminé de composer le numéro...

Pour les claviers à ACL : appuyer sur la touche **[0]** et la maintenir enfoncée, entrer le **[CODE D'INSTALLATEUR]** et appuyer sur **[ARM]** pour répondre manuellement à WinLoad à partir du panneau. Appuyer sur **[DÉSARM]** pour raccrocher.

Pour les claviers Grafica : appuyer sur la touche **[0]** et la maintenir enfoncée, entrer le **[CODE D'INSTALLATEUR]**, appuyer sur la touche d'action du centre (**Options**), mettre **Répondre à WinLoad** en surbrillance puis appuyer sur la touche d'action de gauche (**Sélectionner**). Pour raccrocher, mettre **Annuler la communication** en surbrillance puis appuyer sur la touche d'action de gauche (**Sélectionner**).

15.8 Transmission automatique de la mémoire tampon d'événements

SECTION [522] : OPTION [2]

Si la mémoire tampon d'événements contient 974 événements depuis le dernier téléchargement, le panneau de contrôle effectue deux tentatives pour établir la communication avec un ordinateur utilisant le logiciel WinLoad en composant le numéro de téléphone de l'ordinateur qui est programmé dans la Section [560]. WinLoad doit être dans le mode *Attente pour composer*. Lorsque le système établit la communication, il télécharge le contenu de sa mémoire tampon d'événements vers le logiciel WinLoad. Si la communication est interrompue avant que la transmission ait pu être complétée ou si la communication ne peut être établie après deux tentatives, le panneau de contrôle attend que la mémoire tampon d'événements atteigne encore une fois 974 événements avant de tenter d'entrer de nouveau en communication avec la station de surveillance. Lorsque

la mémoire tampon d'événements est pleine, chaque nouvel événement prend la place du plus vieil événement de la mémoire tampon. La mémoire tampon d'événements peut contenir 1024 événements.

15.9 Caractéristique de rappel

SECTION [522] : OPTION [1]

Pour plus de sécurité lorsqu'un ordinateur utilisant WinLoad tente de communiquer avec le panneau de contrôle, ce dernier peut raccrocher et rappeler l'ordinateur afin de vérifier de nouveau les codes d'identification et de rétablir la communication. Lorsque le panneau de contrôle raccroche, WinLoad passe automatiquement en mode *Attente d'un appel*, prêt à répondre lorsque le panneau de contrôle rappellera. Noter que pour que la caractéristique de Rappel puisse fonctionner, le numéro de téléphone de l'ordinateur doit être programmé.

Fonctions pour l'utilisateur

16.1 Fonctions d'armement et de désarmement

Les partitions peuvent être armées à l'aide de différentes méthodes d'armement. Se référer à la Section 16.1.7 pour des détails sur la façon d'armer.

16.1.1 Armement en mode Régulier

Cette méthode est utilisée pour les applications d'armement de tous les jours. Afin que le système puisse être armé, toutes les zones de la partition doivent être fermées. Le système peut également être armé en mode Régulier à l'aide d'une touche rapide (voir section 6.8 à la page 21) ou d'un interrupteur à clé (voir section 5.4.6 à la page 19). Tous les utilisateurs ont la possibilité d'armer en mode Régulier la ou les partitions auxquelles leur code d'utilisateur est assigné.

16.1.2 Armement en mode Partiel

L'armement en mode Partiel a pour effet d'armer partiellement la partition afin de permettre à l'utilisateur de demeurer à l'intérieur du secteur protégé. Les zones qui sont programmées avec l'option *Mode partiel* (voir section 4.4.3 à la page 14) ne sont pas armées lorsque la partition est armée en mode Partiel. Par exemple, les portes et les fenêtres peuvent être armées sans que les détecteurs de mouvement le soient. Le système peut également être armé en mode Partiel à l'aide d'une touche rapide (voir section 6.8 à la page 21) ou d'un interrupteur à clé (voir section 5.4.3 à la page 19). Seuls les codes d'utilisateurs programmés avec l'option *Armement en modes Partiel et Instantané* peuvent armer une partition en mode Partiel.

16.1.3 Armement en mode Partiel avec délai

Les fonctions *d'armement en mode Partiel avec délai* telles que l'armement en mode Partiel à l'exception des zones armées peuvent être programmées avec un *minuteur de délai d'entrée* (voir section 4.2.9 à la page 13). Si ces zones sont déclenchées accidentellement, le compte à rebours du minuteur s'amorce pour permettre à l'utilisateur de désarmer la ou les partitions.

16.1.4 Armement en mode Instantané

Cette caractéristique est similaire à *l'armement en mode Partiel*. L'armement en mode Instantané a pour effet d'armer partiellement la partition afin de permettre à l'utilisateur de demeurer à l'intérieur du secteur protégé mais toutes les zones, y compris les points d'entrée et de sortie, commutent en zones à alarme instantanée. Par conséquent, si l'une ou l'autre des zones armées est violée, l'alarme

sera automatiquement déclenchée. Le système peut également être armé en mode Instantané à l'aide d'une touche rapide (voir section 6.8 à la page 21) ou d'un interrupteur à clé (voir section 5.4.5 à la page 19). Seuls les codes d'utilisateurs programmés avec l'option *Armement en modes Partiel et Instantané* peuvent armer une partition en mode Instantané.

16.1.5 Armement en mode Instantané avec délai

Les fonctions *d'armement en mode Instantané avec délai* tels que l'armement en mode Instantané à l'exception des zones armées peuvent être programmées avec un *minuteur de délai d'entrée* (voir section 4.2.9 à la page 13). Si ces zones sont déclenchées accidentellement, le compte à rebours du minuteur s'amorce pour permettre à l'utilisateur de désarmer la ou les partitions.

16.1.6 Armement en mode Forcé

L'armement en mode Forcé permet à l'utilisateur d'armer une partition lorsque les zones programmées avec l'option *Mode forcé* sont ouvertes (voir section 4.4.4 à la page 14). Si, une fois la partition armée, une zone qui était ouverte au moment de l'armement est fermée, le système arme cette zone. L'armement en mode Forcé est généralement utilisé lorsqu'un détecteur de mouvement protège une zone où est installé un clavier. Par exemple, durant l'armement en mode Forcé, le détecteur de mouvement demeure non armé jusqu'à ce que l'utilisateur quitte le secteur protégé par ce détecteur. Le système armera alors le détecteur de mouvement. Le système peut également être armé en mode Forcé à l'aide d'une touche rapide (voir section 6.8 à la page 21) ou d'un interrupteur à clé (voir section 5.4.4 à la page 19). Seuls les codes d'utilisateurs programmés avec l'option *Mode forcé* peuvent armer une partition en mode Forcé.

16.1.7 Comment armer

La section suivante détaille la façon d'armer le système à l'aide d'un clavier à ACL ou Grafica.

Pour les claviers à ACL :

Pour armer, les utilisateurs doivent :





- 1) entrer leur [CODE D'ACCÈS];
- 2) appuyer sur la touche correspondant à la méthode d'armement voulue (voir Tableau 13). Si les utilisateurs ont accès à plus d'une partition, ils peuvent appuyer sur la touche correspondant à la partition voulue ou sur [0] pour armer toutes les partitions qui leur sont assignées.

Pour les claviers Grafica :

Pour armer, les utilisateurs doivent :

- 1) entrer leur **[CODE D'ACCÈS]**;
- 2) mettre la méthode d'armement voulue en surbrillance (voir Tableau 13) à l'aide des flèches de défilement puis appuyer sur la touche d'action du centre (**OK**). Si les utilisateurs ont accès à plus d'un secteur, ils poursuivent à l'étape 3;
- 3) mettre soit **Armer tous les secteurs** ou **Sélectionner le(s) secteur(s)** en surbrillance puis appuyer sur la touche d'action du centre (**OK**). Si la méthode **Sélectionner le(s) secteur(s)** est sélectionnée, suivre les étapes 4 et 5;
- 4) mettre le secteur à armer en surbrillance puis appuyer sur la touche d'action de gauche (**Sélectionner**). Répéter cette étape pour tout secteur additionnel;
- 5) appuyer sur la touche d'action du centre (**Armer**).

Tableau 13 : Méthodes d'armement

Méthode d'armement	à ACL	Grafica
Régulier	[ARM]	 (armer système)
Partiel	[PARTIEL]	 (armement partiel)
Instantané	[5]	 (armement instantané)
Forcé	[EXC.AUTO]	 (armement forcé)

16.1.8 Désarmement

Les utilisateurs peuvent seulement désarmer les partitions auxquelles leur code d'utilisateur est assigné. Les codes d'utilisateurs qui sont programmés avec l'option *Armement seulement* (voir section 13.5.4 à la page 42) ne peuvent pas désarmer.

Pour les claviers à ACL :

Pour désarmer, les utilisateurs doivent :

- 1) entrer par une entrée désignée; le minuteur de délai d'entrée commencera;
- 2) entrer leur **[CODE D'ACCÈS]**;
- 3) appuyer sur la touche **[DÉSARM]**. Si les utilisateurs ont accès à plus d'une partition, ils peuvent appuyer sur la touche correspondant à la partition voulue ou sur **[0]** pour désarmer toutes les partitions qui leur sont assignées.

Pour les claviers Grafica :

Pour désarmer, les utilisateurs doivent :

- 1) entrer par une entrée désignée. La minuteie de délai d'entrée commencera;
- 2) entrer leur **[CODE D'ACCÈS]**;
- 3) mettre **Désarmer** en surbrillance à l'aide des flèches de défilement puis appuyer sur la touche d'action du centre (**OK**). Si les utilisateurs ont accès à plus d'un secteur, ils poursuivent à l'étape 4;
- 4) mettre soit **Désarmer tous les secteurs** ou **Sélectionner le(s) secteur(s)** en surbrillance puis appuyer sur la touche d'action du centre (**OK**). Si la méthode **Sélectionner le(s) secteur(s)** est sélectionnée, suivre les étapes 5 et 6;
- 5) mettre le secteur à désarmer en surbrillance puis appuyer sur la touche d'action de gauche (**Sélectionner**). Répéter cette étape pour tout secteur additionnel;
- 6) appuyer sur la touche d'action du centre (**Désarmer**).

16.2 Programmation de contournements

Le mode de Programmation de contournement permet aux utilisateurs de programmer le système d'alarme pour qu'il ignore des zones précises lors du prochain armement du système. Afin qu'un utilisateur soit en mesure de contourner une zone, la zone doit être programmée avec l'option Contournement permis, son code d'utilisateur doit être programmé avec l'option Contournement et la zone doit être dans une partition assignée à son code d'utilisateur.

Pour les claviers à ACL :

Pour contourner, les utilisateurs doivent :

- 1) entrer leur **[CODE D'ACCÈS]**;
- 2) appuyer sur la touche **[EXCL]**;
- 3) entrer le numéro des zones de 2 chiffres;
- 4) appuyer sur la touche **[ENTRÉE]** pour quitter.

Pour les claviers Grafica :

Pour contourner, les utilisateurs doivent :

- 1) entrer leur **[CODE D'ACCÈS]**;
- 2) mettre **Contourner** en surbrillance à l'aide des flèches de défilement puis appuyer sur la touche d'action du centre (**OK**);
- 3) mettre la zone à contourner en surbrillance puis appuyer sur la touche d'action de gauche (**Contourner**). Répéter cette étape pour toute zone additionnelle;
- 4) appuyer sur la touche d'action de droite (**Retour**) pour sauvegarder les données.

Les utilisateurs peuvent également utiliser la fonction de *Rappel de contournements*. Le Rappel de contournement remet à l'état de contournement toutes les zones qui étaient contournées lors du dernier armement de la ou des partitions assignées au code d'utilisateur.

Pour les claviers à ACL :

Pour activer le Rappel de contournements, les utilisateurs doivent :

- 1) entrer leur **[CODE D'ACCÈS]**;
- 2) appuyer sur la touche **[EXCL]**;
- 3) appuyer sur la touche **[MEM]**;
- 4) appuyer sur la touche **[ENTRÉE]** pour quitter.

Pour les claviers Grafica :

Pour activer le Rappel de contournements, les utilisateurs doivent :

- 1) entrer leur **[CODE D'ACCÈS]**;
- 2) mettre **Contourner** en surbrillance à l'aide des flèches de défilement puis appuyer sur la touche d'action du centre (**OK**);
- 3) mettre **Rappel de contournements** en surbrillance puis appuyer sur la touche d'action du centre (**OK**).

16.3 Zones carillon

Les claviers peuvent être programmés pour émettre des bips rapides et intermittents chaque fois que des zones désignées faisant partie des partitions auxquelles ils sont assignés sont ouvertes ou lorsqu'elles sont ouvertes durant une tranche horaire spécifique. Ces zones sont des zones carillon. Les instructions suivantes sont pour les claviers à ACL; pour les claviers Grafica, un manuel de l'utilisateur complet de Grafica est disponible sur notre site Web au www.paradox.ca.

Pour les claviers à ACL :

Pour programmer une zone carillon, les utilisateurs doivent :

- 1) entrer leur **[CODE D'ACCÈS]**;
- 2) appuyer sur la touche **[9]**;
- 3) appuyer sur la touche **[1]**;
- 4) entrer le numéro des zones de 2 chiffres;
- 5) appuyer sur la touche **[ENTRÉE]** pour sauvegarder.

Pour programmer une tranche horaire durant laquelle les zones carillon seront activées, les utilisateurs doivent :

- 1) entrer leur [CODE D'UTILISATEUR];
- 2) appuyer sur la touche [9];
- 3) appuyer sur la touche [2];
- 4) entrer l'heure à laquelle les claviers **commenceront** à émettre des bips lorsque les zones carillon seront ouvertes (l'heure doit être entrée dans le format 24 heures; c.-à-d. 9AM correspond à 09:00 et 9PM correspond à 21:00);
- 5) entrer l'heure à laquelle les claviers **arrêteront** d'émettre des bips lorsque les zones carillon seront ouvertes (l'heure doit être entrée dans le format 24 heures; c.-à-d. 9AM correspond à 09:00 et 9PM correspond à 21:00);
- 6) appuyer sur [ENTRÉE] pour sauvegarder leur sélection.

16.4 Codes d'utilisateurs

Se référer au manuel approprié : Manuel de gestion du système du clavier à ACL ou Manuel de l'utilisateur du clavier à DEL.

16.5 Modes Normal et Confidentiel

Pour les claviers à ACL :

Lorsque aucune opération n'est exécutée au clavier, celui-ci demeure dans le mode Normal, tel qu'illustré dans la Figure 23 et affiche automatiquement :

- l'état actuel de toutes les zones qui sont assignées au clavier
- la *Mémoire des alarmes* si des alarmes sont en mémoire
- l'*Affichage des défauts* si des conditions de défauts ont été détectées
- l'état actuel des *Voyants indicateurs*

Dans le mode Confidentiel :

- les messages d'état et des zones NE SONT PAS affichés
- les *Voyants indicateurs* ne s'allument pas

Selon la façon dont le clavier a été programmé, l'utilisateur peut avoir besoin d'appuyer sur une touche ou d'entrer son code d'utilisateur pour faire allumer les *Voyants indicateurs* et activer le *Mode Normal*.

Figure 23 : Mode Normal et Mode Confidentiel

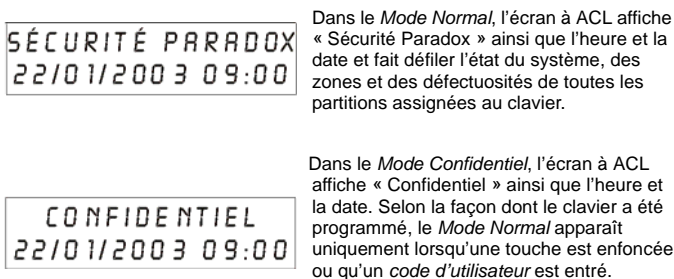

16.5.1 Redémarrage du défilement

Dans le mode Normal, le clavier fait défiler l'état des différents composants du système. Pour revenir au début de la séquence de défilement et voir l'état des partitions qui sont assignées au clavier, appuyer sur la touche [EFFAC].

Pour les claviers à DEL : Lorsque aucune opération n'est exécutée sur le clavier, celui-ci demeure dans le mode Normal et le clavier fait allumer :

- le voyant de c.a. si l'alimentation est présente
- les symboles numériques qui représentent les zones ouvertes
- les symboles des secteurs qui sont armés
- le symbole [MEM] si une alarme a été déclenchée
- le symbole [DEFT] si une défauts a été détectée
- le symbole [EXCL] si des zones ont été contournées et affiche l'état de la DEL ÉTAT.

En mode Confidentiel, toutes les DEL sont éteintes. Selon la façon dont le clavier a été programmé, l'utilisateur peut avoir à appuyer sur une touche ou à entrer son code d'utilisateur pour faire allumer les DEL et activer le *Mode Normal*.

Pour les claviers Grafica :

Si le mode confidentiel est activé et qu'aucune action n'est accomplie au clavier Grafica pendant un délai précis, Grafica affiche seulement la date et l'heure et toutes les DEL sur le clavier s'éteignent jusqu'à ce qu'une touche soit enfoncée ou qu'un code d'accès soit entré, selon la configuration.

16.6 Réglages du clavier

Les réglages du clavier peuvent être modifiés pour répondre aux besoins des utilisateurs. Les instructions suivantes sont pour les claviers à ACL et à DEL; pour les claviers Grafica, un manuel de l'utilisateur complet de Grafica est disponible sur notre site Web au www.paradox.ca.

Pour les claviers à ACL :

- 1) **Vitesse de défilement :** période durant laquelle chaque message demeurera affiché sur l'afficheur à cristaux liquides avant que le message suivant soit affiché.
- 2) **Contraste :** intensité des caractères qui apparaîtront sur l'afficheur à cristaux liquides
- 3) **Rétroéclairage :** le niveau d'éclairage de fond des touches et de l'afficheur

Utiliser le Code maître du système pour modifier les réglages du clavier, tel qu'illustré dans la Figure 24 à la page 51.

Figure 24 : Réglages du clavier à ACL

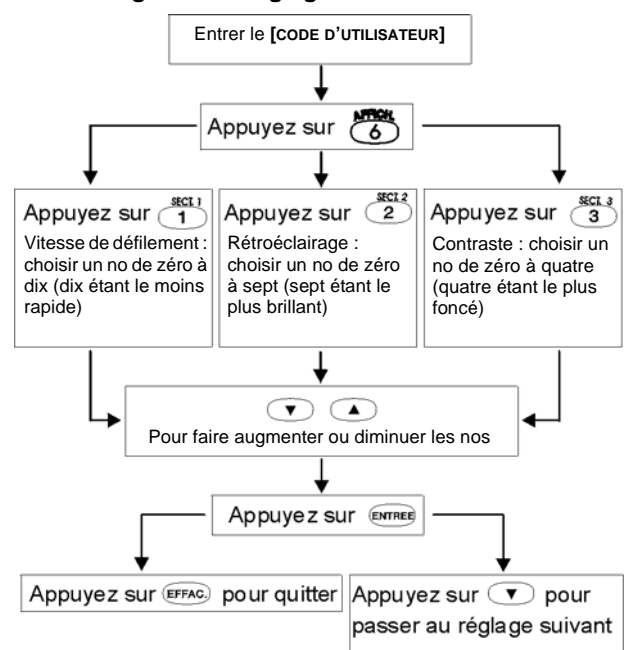

Pour les claviers à DEL :

Seul le rétroéclairage peut être modifié :

- 1) entrer le [CODE D'UTILISATEUR];
- 2) appuyer sur la touche [6];
- 3) utiliser les touches [▲] et [▼] pour augmenter ou diminuer le niveau d'éclairage. Le niveau varie entre zéro et sept, sept étant le niveau le plus brillant. (DEL [10] = zéro)

16.7 Affichage des défauts

Lorsqu'un défaut ou un sabotage est détecté sur le système, l'affichage des défauts est activé. Sur les claviers à DEL, le symbole [DEFT] s'allume. Sur les claviers à ACL, l'affichage des défauts apparaît sur l'écran de l'afficheur à cristaux liquides. Sur les claviers Grafica, l'icône de défaut apparaît dans la fenêtre du secteur correspondant à l'écran de l'état du système. Les claviers affichent seulement les défauts qui se produisent dans les partitions auxquelles ils sont assignés.

Les défauts potentiels ont été classés en huit groupes. Les en-têtes des groupes sont énumérés ci-dessous et accompagnés d'une brève description pour chacune des défauts potentielles comprises dans leur groupe.

Pour visualiser l'affichage des défauts sur les claviers à ACL et à DEL :

- 1) Appuyer sur la touche [DEFT].
- 2) **Sur les claviers à DEL :** Appuyer sur la touche numérique qui correspond à l'en-tête du groupe dans lequel un défaut spécifique doit être visualisé.
Sur les claviers à ACL : Appuyer sur la touche numérique qui correspond à l'en-tête du groupe et utiliser les touches [▲] et [▼] pour visualiser le défaut.

Pour visualiser l'affichage des défauts sur les claviers Grafica :

- 1) Entrer un [CODE D'ACCÈS].
- 2) Mettre **Défaut** en surbrillance à l'aide des flèches de défilement puis appuyer sur la touche d'action du centre (OK). La ou les défaut(s) apparaissent par groupes de défauts.
- 3) Si plus d'un groupe de défauts apparaît, mettre le groupe voulu en surbrillance avant d'appuyer sur la touche d'action du centre (**Visualiser**) pour visualiser le défaut spécifique.

Défaut	Description
GROUPE [1] : SYSTÈME	
[1] Panne de c.a.	Le panneau de contrôle a détecté une panne de courant. Ceci signifie que le système fonctionne à l'aide de la batterie de secours.
[2] Batterie défectueuse	La batterie de secours est débranchée, a besoin d'être rechargée ou d'être remplacée.
[3] Limite de courant AUX.	Le courant drainé par les dispositifs raccordés sur le panneau de contrôle a excédé la limite de courant (1,1 A). La sortie auxiliaire est mise hors fonction et demeure dans cet état jusqu'à ce que le défaut soit corrigé.

Défaut	Description
[4] Limite de courant de la sortie de sirène	Le courant drainé par la cloche ou la sirène raccordée sur le panneau de contrôle a excédé la limite de courant (3 A). La sortie de cloche/sirène est mise hors fonction et demeure dans cet état jusqu'à ce que le défaut soit corrigé.
[5] Sirène absente	Le panneau de contrôle ne détecte plus la présence de la cloche ou de la sirène. Si la sortie de sirène n'est pas utilisée, raccorder une résistance de 1 kΩ entre les bornes de la sortie de cloche/sirène afin d'éviter que ce défaut apparaisse.
[6] Mémoire ROM défectueuse	Le panneau de contrôle a enregistré une erreur de mémoire. Contacter le distributeur afin de faire remplacer le produit.
GROUPE [2] : COMPOSEUR	
[1] SLT1	Le panneau de contrôle ne réussit pas à accéder à la ligne téléphonique.
[2] Échec de la communication 1	Le panneau de contrôle a tenté d'entrer en communication avec tous les numéros de téléphone assignés mais n'a pas réussi à entrer en communication avec la station de surveillance.
[3] Échec de la communication 2	
[4] Échec de la communication 3	
[5] Échec de la communication 4	
[6] Échec de la communication avec l'ordinateur	Le panneau de contrôle ne réussit pas à communiquer avec le logiciel WinLoad.
GROUPE [3] : MODULES	
[1] Module saboté	L'interrupteur de sécurité d'un module a été déclenché.
[2] Mémoire ROM défectueuse	Le panneau de contrôle a détecté une erreur dans la mémoire d'un module. Contacter le distributeur afin de faire remplacer le module.
[3] Défaut de la SLT	Un module ne réussit pas à accéder à la ligne téléphonique.
[4] Échec de la communication	Un module n'a pas réussi à entrer en communication avec la station de surveillance.
[5] Problème d'imprimante	Le panneau de contrôle a enregistré un problème avec l'imprimante raccordée au module d'imprimante. Vérifier l'imprimante afin de déterminer la cause du problème (bouchage de papier, manque de papier, imprimante hors tension, etc.).
[6] Panne de c.a.	L'alimentation n'est pas présente sur un module.
[7] Batterie défectueuse	La batterie d'un module est débranchée, a besoin d'être rechargée ou d'être remplacée.
[8] Limite de courant	Le courant drainé par un module a excédé la limite de courant.

Défectuosité	Description
GROUPE [4] : COMBUS	
[1] Clavier manquant	Un clavier ne communique plus avec le panneau de contrôle.
[2] Module manquant	Un dispositif ne communique plus avec le panneau de contrôle.
[6] Défectuosité générale	Il n'y a plus de communication entre les dispositifs et le panneau de contrôle.
[7] Combus surchargé	Il y a trop de dispositifs (plus de 95) raccordés au combus.
[8] Erreur de communication du combus	Le combus a de la difficulté à établir la communication entre les dispositifs et le panneau de contrôle.
GROUPE [5] : ZONE SABOTÉE	
Appuyer sur [5] pour afficher la ou les zone(s)	La ou les zone(s) sabotées seront affichées.
GROUPE [6] : BATTERIE FAIBLE SUR UNE ZONE	
Appuyer sur [6] pour afficher la ou les zone(s)	Si la batterie d'un dispositif sans fil a besoin d'être remplacée, la zone à laquelle ce dispositif est assigné est affichée. Le voyant jaune situé sur le dispositif clignote également pour indiquer cette condition.
GROUPE [7] : ZONE DÉFAILLANTE	
Appuyer sur [7] pour afficher la ou les zone(s)	Un détecteur de fumée présente un problème de câblage ou a besoin d'être nettoyé ou un dispositif sans fil ne communique plus avec son récepteur (perte de supervision).
GROUPE [8] : PERTE DE L'HEURE	
Appuyer sur [8] pour reprogrammer	L'heure et la date ont été réinitialisées. Pour les régler : 1) Appuyer sur la touche [8]. 2) Entrer l'heure et les minutes dans le format 24 heures (c.-à-d. 9AM correspond à 09:00 et 9PM correspond à 21:00). 3) Entrer la date adéquate dans le format aaaa/mm/jj. 4) Appuyer sur [EFFAC] pour quitter.



Si la caractéristique de Contrôle d'accès est activée et que l'option *Accès à la porte durant une perte de l'heure* est ACTIVÉE (section [537], option [8]), seul le Code maître du système et les Codes d'utilisateurs dont l'option Grand maître est activée seront en mesure de programmer l'horloge. Entrer le Code maître du système ou un Code grand maître, appuyer sur [DEFT] et suivre les étapes décrites précédemment.

16.8 Verrou des défauts

SECTION [504] : OPTION [6]

(Par défaut : DÉSACTIVÉE) Avec la fonction *Verrou des défauts* désactivée, lorsqu'une défaut survient et est rectifiée, la défaut est automatiquement effacée et n'apparaît plus. Avec la fonction *Verrou des défauts* activée, la défaut reste affichée jusqu'à ce qu'elle soit effacée manuellement par l'utilisateur. Pour effacer la défaut, les utilisateurs doivent entrer dans l'affichage des défauts du

clavier (voir section 16.7 à la page 52) puis quitter. Pour les claviers à ACL et à DEL, les utilisateurs doivent appuyer sur [EFFAC.] pour quitter. Pour les claviers Grafica, ils doivent appuyer sur la touche d'action de gauche (**Retour**) pour quitter.



Seules les défauts qui ont été rectifiés peuvent être effacés. Si une défaut n'a pas été rectifiée, elle restera affichée même si l'utilisateur essaie de l'effacer à l'aide de la méthode décrite ci-haut.

16.9 Effacement de la défaut de la limite de la sirène

SECTION [522] : OPTION [5]

(Par défaut : DÉSACTIVÉE) Lorsqu'une sortie de sirène activée est court-circuitée, une défaut de la limite de la sirène est affichée et peut être envoyée à la station de surveillance. Cette fonction détermine la façon dont la défaut de la limite de la sirène est effacée.

Option		Description
[5]	ACTIVÉE	Lorsqu'une sortie de sirène activée est court-circuitée, la défaut de limite de courant de la sortie de sirène reste affichée jusqu'à ce qu'elle soit effacée manuellement par l'utilisateur. Ce dernier doit effacer la défaut via l'affichage des défauts.
[5]	DÉSACTIVÉE	Lorsqu'une sortie de sirène activée est court-circuitée, le panneau de contrôle Digiplex tente de réactiver la sortie de sirène à chaque minute tant que la sirène est activée. La défaut de limite de courant de la sortie de sirène est automatiquement effacée dès que le panneau de contrôle ne détecte pas de court-circuit lors d'une tentative de réactivation de la sirène.



Note UL : Pour les installations UL, l'option [5] de la section [522] doit être activée (ON). Seules les défauts qui ont été rectifiés peuvent être effacés. Si une défaut n'a pas été rectifiée, elle restera affichée même si l'utilisateur essaie de l'effacer via l'affichage des défauts.

16.10 Affichage des événements enregistrés

L'affichage des événements enregistrés peut seulement être vu au moyen d'un clavier à ACL ou Grafica. La mémoire tampon d'événements enregistre les opérations qui ont été effectués dans le système par les utilisateurs ainsi que les alarmes et les défauts.

Par exemple, lorsqu'un code valide est entré, le code d'utilisateur et l'opération effectuée (armement, désarmement, etc.) sont enregistrés.

Il est possible de visualiser d'un seul coup les événements de toutes les partitions ou d'une partition en particulier. Dans l'un ou l'autre des cas, l'événement le plus récent est affiché en premier (voir *Figure 25 : Écrans d'affichage des événements*).

Pour les claviers à ACL :

Pour visualiser les événements, les utilisateurs doivent :

- 1) entrer leur [CODE D'ACCÈS]
- 2) appuyer sur la touche [7];
- 3) appuyer sur la touche [0] pour toutes les partitions;

- appuyer sur la touche [1] pour la Partition 1;
 appuyer sur la touche [2] pour la Partition 2;
 appuyer sur la touche [3] pour la Partition 3;
 appuyer sur la touche [4] pour la Partition 4;
- 4) utiliser la touche [▼] pour visualiser les événements suivants;
 - 5) appuyer sur la touche [EFFAC.] pour quitter.

Une fois l'affichage des événements accédé, il est possible de modifier l'ordre dans lequel les événements sont affichés (voir *Figure 25 : Écrans d'affichage des événements*) en appuyant sur la touche [7]. Si le numéro de l'événement à visualiser est connu, appuyer sur la touche [MEM] et entrer ensuite le numéro de l'événement.

Figure 25 : Écrans d'affichage des événements

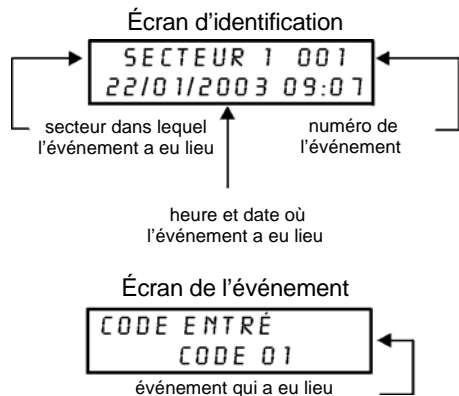

Pour les claviers Grafica :

Pour visualiser les événements, les utilisateurs doivent :

- 1) entrer leur [CODE D'ACCÈS];
- 2) mettre **Visualiser l'état** en surbrillance à l'aide des flèches de défilement puis appuyer sur la touche d'action du centre (OK);
- 3) mettre **Visualiser les événements** en surbrillance puis appuyer sur la touche d'action du centre (OK). Si la liste d'événements apparaît à l'écran, aller à l'étape 6.
- 4) mettre **Visualiser tous les secteurs** ou **Sélectionner le(s) secteur(s)** en surbrillance puis appuyer sur la touche d'action du centre (OK);
- 5) Si **Sélectionner le(s) secteur(s)** est choisi à l'étape 4, mettre le secteur à visualiser en surbrillance puis appuyer sur la touche d'action du centre (OK);
- 6) utiliser les flèches de défilement pour défiler à travers les événements.

Index

Sections

001 à 048	12	500	23, 38
049 à 056	17	501	20, 23, 24
101 à 148	12	502	23, 33, 39
149 à 156	17	503	20, 33, 38, 40
200	14	504	16, 22, 40, 41, 44, 53
217	14	505	20–21
218	40	506	24, 30
219	29	507	22
220	22	508	21, 22
221	22	509	20–21
222 à 225	21	510	24, 30
226 à 229	21	511	22
230 à 233	12	512	21, 22
234 à 237	23	513	20–21
238 à 241	22	514	24, 30
242 à 245	23	515	22
246 à 249	23	516	21, 22
250 à 254	33	517	20–21
255	31	518	24, 30
256	14	519	22
257	29	520	21, 22
258	29	521	26, 31
259	30	522	29, 31, 39, 49, 53
260	30	522 à 536	29
261	29	537	45, 46, 47
270	29	550	28
271 à 274	20	551 à 554	28
301 à 332	45	555	48
340	45	556	48
341 à 355	46	560	48
361 à 375	46	561 à 564	28
381 à 392	46	600 à 625	26
400	32	626	20, 21, 26
401	32	627	26
402	32	628 à 653	26
403	32	654	26
404	32	655 à 666	26
405	32	667 à 678	26
406	32	679 à 680	27
407	32	681 à 692	27
408	32	693 à 704	27
409	32	705	22, 27
440	38	706 à 711	27
441	48	712	30
451 à 498	14	712 à 716	27
452	48	717	28
		718	28

790 à 795	30
800	41
801	41
802 à 896	41–44
900	40
950	41
951	39
952	39
953	9, 39
954	39
955	40
961	10
962	10
965	10
966	10
970	38
974	38
975	38
976	38
977	38
978	38
979	38
990	38

A

Absence d'armement	30
Ademco Contact ID	29
Ademco Express	29
Afficheur à cristaux liquides mode Confidentiel	51
Alarme	14
Alarme audible continue	14
Alarme audible pour la reconnaissance de sabotage	24
Alarme audible pulsée	14
Alarme d'accès	45
Alarme silencieuse	14
Alimentation auxiliaire	2
calcul de la puissance nécessaire	4
défauts	52
limites de courant	4
raccordement d'un bloc d'alimentation	5
Alimentation auxiliaire, défauts de l'	53
Alimentation c.a.	2
Annulation de la communication	39
Appel au logiciel WinLoad	39
Armement à l'aide d'une carte d'accès	44
Armement en mode Instantané	49
Armement en mode Instantané avec délai	49
Armement en mode Partiel	49
Armement en mode Partiel avec délai	49
Armement en mode Régulier	49
Armement seulement	42

Assignation d'une partition à l'interrupteur à clé ...	19
Assignation des partitions du panneau	38
ATZ	16
Aucun délai de sortie lors de l'armement à distance	22

B

Bloc d'alimentation, raccordement d'un	5
--	---

C

Caractères spéciaux	15
Carte d'accès	45
Carte d'accès, activation d'une	43
Carte d'accès, assignation d'une	44
Circuit d'incendie	8
Clé de mémoire	10
CleanMeTM, caractéristique	8
Code maître du système, réinitialisation du	41
Codes de rapport d'alarme	26
Codes de rapport d'alarme spéciaux	27
Codes de rapport d'armement	26
Codes de rapport d'armement spéciaux	26
Codes de rapport de défauts du système	27
Codes de rapport de désarmement	26
Codes de rapport de rétablissement	26
Codes de rapport de rétablissement de sabotage ..	27
Codes de rapport de sabotage	27
Codes de rapport de sabotage spéciaux	27
Contraste	51
Contrôle d'accès, options de	43
Courant de charge de la batterie	38

D

Défaut de la limite de la sirène, effacement de la ..	53
Défauts	52
Délai avant transmission	14
Délai de détection d'un défaut SLT	31
Délai entre les tentatives de composition	29
Désactivation automatique de la zone limite	14
Désactivation automatique. Voir Désactivation automatique de la zone	
Désarmement à l'aide d' une carte d'accès	43
Détecteur de fumée caractéristique CleanMeTM	8
Doublage des zones (ATZ)	16

E

Effacement de la défaut de la limite de la sirène ...	53
Émetteur sans fil alarme audible	23
Émetteur sans fil, options de supervision pour	23
Empêcher l'armement lors d'un défaut	

de la batterie	20
Emplacement et montage	2
Enregistrement des événements de rétablissement de porte forcée	47
Enregistrement des événements de rétablissement de porte restée ouverte	46
ESL CleanMe™, installation d'un détecteur de fumée	8
F	
Figure	13
Formats de rapports	28
Formats standards à impulsions	29
G	
Génère seulement un rapport	14
H	
Heure avancée, réglage automatique à l'	39
Horaire, assignation d'un	43
I	
Intellizone	14
Interrupteur à clé options d'armement/désarmement	19
Interrupteur à clé à action maintenue	19
Interrupteur à clé à action momentanée	19
Interrupteur à clé désactivé	19
Interrupteur à clé, assignation d'une partition à l'	19
Interrupteur à clé, assignation de la partition pour un	17
Interrupteur à clé, définition d'un	17
Interrupteur à clé, numérotation d'un	17
Interrupteur à clé, options d'	17
Interrupteur à clé, raccordement d'un	8
J	
Jours fériés, programmation des	46
L	
Ligne téléphonique, raccordement de la	2
M	
Menu de l'utilisateur, opérations multiples dans le	44
Minuterie du délai avant transmission	14
Mise	2
Mise à la terre	2
Mode de programmation du panneau de contrôle	9
Module, localisation d'un	39
Module, mode de programmation d'un	39
Module, réinitialisation d'un	39
N	
Ne pas activer le délai de sortie lors de l'armement avec une carte d'accès	47

Niveau d'accès, assignation d'un	43
Numéro d'identification du panneau	48
Numérotation des zones	12
O	
Option maître	42
Options de contournement de la supervision	23
Options de reconnaissance de sabotage	24
Options pour interrupteur à clé	19
P	
Panneau, mode de programmation du	9
Panneau, numéro d'identification du	48
PGM tableau de programmation des PGM	37
PGM en tant qu'entrée de détecteur de fumée à 2 fils	8
PGM, événement de désactivation d'une	32
PGM, raccordement d'une	6
PGM, sélection de la base de temps pour les minuteriers	33
Porte forcée	45
Porte restée ouverte	45
Porte, assignation du clavier à une	45
Porte, mode d'accès à la	45
Programmation de contournements	50
Programmation décimale	9
Programmation du panneau de contrôle	9
Programmation hexadécimale	10
Programmation par choix d'options	9
Programmation par niveau	10
R	
Raccordement d'un interrupteur à clé	8
Raccordement dans des environnements bruyants	6
Raccordement de la ligne téléphonique	2
Raccordement de la sortie de cloche/sirène	2
Raccordement de zones doublées	7
Raccordement de zones simples	6
Rappel d'alarme	23
Rappel de contournements	50
Rapport de vérification	39
Rapport de vérification automatique	29
Reconnaissance de sabotage alarme audible	24
alarme silencieuse	24
défectuosité seulement	24
Registre d'événements, enregistrement des portes forcées dans le	46
Registre d'événements, enregistrement des portes restées ouvertes dans le	46, 47
Registre d'événements, enregistrement des requêtes de sortie dans le	46
Réglage d'un clavier à ACL	51

Réseau
raccordement dans des environnements bruyants .6

S

Schéma de la carte de circuits imprimés3

SIA FSK29

Sirène

bornes de raccordement « BELL »2

sortie de cloche/sirène2

sortie de cloche/sirène durant une alarme d'incendie .. 13

Sirène, défauts de la52

Sorties programmables. Voir PGM

T

Tableau de consommation de puissance4

Tentatives de composition, nombre maximal de29

Tonalité de rappel22

Touches de fonction de l'installateur39

Touches spéciales pour les numéros de téléphone .28

Transformateur2

Transmission de rapports activée26

V

Verrou de l'installateur38

Vitesse de défilement51

Voltmètre du réseau39

W

WinLoad48

WinLoad, annuler la communication avec le logiciel 39

WinLoad, appeler le logiciel39, 48

WinLoad, répondre au logiciel39, 48

Z

Zone à alarme silencieuse14

Zone Antivol 24 heures13

Zone Avertisseur 24 heures12

Zone de clavier, raccordement d'une7

Zone Désactivée12

Zone Feu retardée 24 heures13

Zone Feu standard 24 heures13

Zone, assignation de la partition de la13

Zone, contournement permis14

Zone, mode Forcé14

Zones avec résistance d'EDL16

Zones de type Délai d'entrée12

Zones, assignation de la partition des11

Zones, définition des11

Zones, doublage de16

Zones, numérotation des11

Zones, options pour les11

Zones, paramètres des11

Avertissements

Avertissements de la FCC

Renseignements importants

Cet équipement répond aux exigences des sous-sections D et CS de la Section 68 des règlements de la FCC. On trouvera à l'intérieur du couvercle de cet équipement une étiquette qui donne entre autre information le numéro d'enregistrement FCC de cet équipement.

Avis à la compagnie de téléphone

Sur demande, le client doit indiquer à la compagnie de téléphone quelle ligne téléphonique doit servir au raccordement et fournir à la FCC le numéro d'enregistrement et le nombre équivalent de sonneries du circuit de protection.

NUMÉRO D'ENREGISTREMENT FCC : 5A7CAN-22633 - AL - E
INDICE D'ÉQUIVALENCE DE LA SONNERIE : 0,1 B (É.-U. ET CANADA)
CODE DE COMMANDE NORMALISÉE (USOC) DE LA PRISE : RJ31X (É.-U.), CA31A (CANADA)

Exigences relatives au raccordement à une ligne téléphonique

Sauf pour les signaleurs fournis par la compagnie de téléphone, tous les raccordements au réseau téléphonique doivent être faits avec des fiches standards et des prises fournies par la compagnie ou des prises équivalentes de façon à permettre et à faciliter le branchement immédiat des appareils qui sont raccordés au combus. Les fiches standards doivent être conçues de telle façon que leur débranchement ne provoque pas d'interférence sur l'équipement du client qui demeure branché au réseau téléphonique, quelle que soit la raison du débranchement.

En cas de dommage

Si l'équipement branché au combus et les circuits de protection venaient à endommager le réseau téléphonique, la compagnie de téléphone peut, s'il y a lieu, aviser le client que le service téléphonique sera temporairement interrompu au besoin; cependant, si la compagnie de téléphone n'est pas en mesure d'avertir le client à l'avance, elle interrompt temporairement le service si elle le juge raisonnable dans les circonstances. En cas d'interruption temporaire du service, la compagnie de téléphone doit aviser le client dans les plus brefs délais et doit lui donner l'opportunité de corriger le problème.

Modification de l'équipement ou des installations de la compagnie de téléphone

La compagnie de téléphone peut modifier ses installations de communication, ses façons de faire ou ses méthodes si ces mesures sont raisonnables et pertinentes. Si ces changements rendent l'équipement du client incompatible avec les installations de la compagnie de téléphone, le client doit être averti suffisamment à l'avance pour effectuer les modifications afin de ne pas subir d'interruption de service.

Généralités

Cet équipement ne doit pas être branché à un téléphone public. Le raccordement de cet équipement à une ligne partagée est assujéti aux tarifs imposés par l'état pour les lignes partagées.

Indice d'équivalence de la sonnerie (REN)

On utilise le nombre équivalent de sonneries pour établir le nombre d'appareils qui peuvent être branchés sur une ligne téléphonique et qui peuvent sonner lorsqu'on compose le numéro de téléphone de l'utilisateur. Dans presque tous les cas, le nombre d'appareils branchés à une ligne ne devrait pas dépasser 5 (5.0). Pour être certain du nombre d'appareils qu'il est possible de brancher sur la ligne téléphonique, communiquer avec la compagnie de téléphone.

Service d'entretien de l'équipement

En cas de problèmes avec l'équipement téléphonique, communiquer avec le service dont l'adresse est fournie ci-dessous pour obtenir des renseignements sur l'entretien ou les réparations. La compagnie de téléphone peut vous demander de débrancher l'équipement du réseau téléphonique jusqu'à ce que le problème soit corrigé ou jusqu'à ce que l'équipement ne soit certainement plus défectueux.

Avertissements donnés par la FCC à la section 15 : Renseignements pour l'utilisateur

Cet équipement a été vérifié et répond aux exigences minimales de la Section des règlements de la FCC relatives aux appareils numériques de la Classe B.

Ces limites ont été établies pour assurer une protection minimale contre le brouillage nuisible dans les installations résidentielles. Cet équipement émet et utilise des ondes radio qui peuvent provoquer du brouillage nuisible aux communications radio s'il n'est pas installé et utilisé selon les instructions fournies. Cependant, il n'y a aucune garantie qu'il ne se produira pas de brouillage dans une installation en particulier. Si cet équipement produit de façon intermittente du brouillage sur l'équipement, on incite l'utilisateur à corriger les brouillages en adoptant l'une ou l'autre des mesures suivantes : (1) réorienter ou déplacer l'antenne de réception; (2) augmenter la distance entre l'équipement et le récepteur; (3) raccorder l'équipement à une prise ou à un circuit indépendant ou (4) consulter le marchand ou un technicien spécialisé en radio/télévision afin d'obtenir de l'assistance.

Mise en garde

Les changements ou les modifications apportés à l'équipement sans l'autorisation expresse de SYSTÈMES DE SÉCURITÉ PARADOX pourraient faire annuler le permis d'utilisation de cet équipement.

Avertissements concernant la norme CTR-21

Cet équipement a été reconnu conforme avec la décision du conseil 98-/482/EC et a obtenu l'agrément du conseil pour une connexion paneuropéenne d'un poste unique au Réseau téléphonique public commuté (RTPC). Toutefois, en raison des différences de RTPC existant entre les différents pays, l'agrément ne peut, en soi, garantir de façon formelle un bon fonctionnement en tous points du RTPC. En cas de problème, s'adresser d'abord au fournisseur.

Avertissement général

Ce matériel doit être installé et entretenu par du personnel compétent seulement.

Avertissements des UL et des C-UL

Notes pour les installations UL et C-UL

Cet équipement est homologué UL en conformité avec la norme UL1023 (Unités pour système d'alarme antivol résidentiel), la norme UL985 (Unités pour système avertisseur d'incendie résidentiel) et la norme CAN/C-UL S545 (Unités de commande centrale pour système avertisseur d'incendie résidentiel). Cet équipement peut être programmé avec des caractéristiques et des options dont la conformité aux normes UL n'a pas été vérifiée. Pour demeurer en conformité avec les normes, l'installateur doit suivre les directives suivantes lors de la configuration du système :

- Tous les composants du système doivent être homologués UL en vertu de l'application à laquelle elles sont destinées.
- Si le système est utilisé pour la détection « d'incendies », l'installateur doit se référer au Chapitre 2 du code NFPA 72. Et, une fois l'installation complétée, le service des incendies doit être avisé.
- Cet équipement doit être vérifié par un technicien qualifié une fois tous les trois ans.
- Un interrupteur de sécurité doit être utilisé avec chacun des claviers du système.
- La durée maximale permise pour le délai d'entrée est de 45 secondes.
- La durée maximale permise pour le délai de sortie est de 60 secondes.
- La durée minimale du délai pour l'arrêt de la sirène est de 4 minutes.
- Les caractéristiques suivantes ne répondent pas aux exigences UL : Rappel de contournement, Shabbat, Désactivation automatique des défauts et « Panne d'alimentation en c.a. non affichée ».
- Ne pas raccorder le dispositif d'avertissement principal à un relais. L'installateur doit utiliser la sortie de sirène.
- Le boîtier métallique renfermant le panneau de contrôle Digiplex doit être relié à la terre à la conduite d'eau froide.
- Utiliser une sirène listée UL/C-UL : Wheelock modèle # 46T-12.
- Utiliser une batterie rechargeable de 12 Vc.c./7 Ah listée UL/C-UL : YUASA modèle # NP7-12.
- Critères du transformateur : transformateur listé UL - 16 Vc.a./40 VA; transformateur Basler Electronics listé UL - # BE156240CAA;

transformateur Basler Electronics listé
CSA - # BE116240AAA.

- Le courant maximal de l'alimentation auxiliaire, des sorties PGM et du clavier ne peut dépasser 200 mA pour les installations UL. Toutes les sorties sont de Classe 2 ou limitées en courant à l'exception des bornes de la batterie. Les circuits d'alarme d'incendie qui sont limités en courant doivent être installés à l'aide de câble CL3, CL3R, CL3P ou un équivalent rencontrant les normes du Code électrique national, ANSI et NFPA70.

Garantie

Systèmes de sécurité Paradox Ltée (« Vendeur ») garantie, pour une période d'un an, que ses produits ne comportent aucun défaut de pièce ou de main-d'œuvre si utilisés dans des conditions normales. Sauf ce qui est expressément prévu par les présentes, toute autre garantie, expresse ou implicite, légale ou autre, se rapportant à la qualité de la marchandise y compris, sans limiter ce qui précède, toute garantie implicite de qualité marchande et d'adaptation à des fins particulières est exclue. Le Vendeur ne peut garantir la performance du système de sécurité parce qu'il n'installe pas et ne raccorde pas les produits et parce que les produits peuvent être utilisés conjointement avec des produits qui ne sont pas fabriqués par le Vendeur; ce dernier ne doit pas être responsable dans les circonstances découlant de l'incapacité de fonctionnement du produit. L'obligation et la responsabilité du Vendeur en vertu de la présente garantie sont expressément limitées à la réparation ou au remplacement, au choix du Vendeur, de tout produit ne rencontrant pas les spécifications. Les retours sur ventes doivent comprendre une preuve d'achat et doivent être faits dans le délai de garantie. Dans tous les cas, le Vendeur ne sera pas tenu responsable, envers l'acheteur ou toute autre personne, de pertes ou de dommages de quelque sorte, directs ou indirects, conséquents ou accidentels, y compris, sans limiter ce qui précède, de pertes de profits, de biens volés ou de réclamations par des tiers causés par des produits défectueux ou autres résultant d'une installation ou d'un usage impropre, incorrect ou autre de la marchandise vendue.

Malgré le paragraphe précédent, la responsabilité maximale du Vendeur est strictement limitée au prix d'achat du produit défectueux. L'utilisation de ce produit signifie votre acceptation de cette garantie.

MISE EN GARDE : Les distributeurs, les installateurs et/ou autres qui vendent le produit ne sont pas autorisés à modifier cette garantie ou à apporter des garanties supplémentaires qui engagent le Vendeur.

RESTRICTIONS CONCERNANT LE RACCORDEMENT DE MATÉRIEL

L'étiquette d'Industrie Canada identifie le matériel homologué. Cette étiquette certifie que le matériel est conforme à certaines normes de protection, d'exploitation et de sécurité des réseaux de télécommunications. Le Ministère ne garantit pas toutefois que le matériel fonctionnera à la satisfaction de l'utilisateur. Avant d'installer ce matériel, l'utilisateur doit s'assurer qu'il est permis de le raccorder aux installations de l'entreprise locale de télécommunication. De plus, le matériel doit être installé en suivant une méthode acceptable de raccordement. L'abonné ne doit pas oublier qu'il est possible que la conformité aux conditions énoncées ci-dessus n'empêche pas la dégradation du service dans certaines situations. Les réparations de matériel homologué doivent être effectuées par un centre de service d'entretien canadien autorisé désigné par le fournisseur. La compagnie de télécommunications peut demander à l'utilisateur de débrancher un appareil à la suite de réparations ou de modifications effectuées par l'utilisateur ou à cause d'un mauvais fonctionnement. Pour sa propre protection, l'utilisateur doit s'assurer que tous les fils de mise à la terre de la source d'énergie électrique, des lignes téléphoniques et des canalisations d'eau métalliques, s'il y en a, sont raccordés ensemble. Cette précaution est particulièrement importante dans les régions rurales.

MISE EN GARDE : L'utilisateur ne doit pas tenter de faire ces raccordements lui-même; il doit avoir recours à un service d'inspection des installations électriques, ou à un électricien, selon le cas.

L'indice de charge (IC) assigné à chaque dispositif indique, pour éviter toute surcharge, le pourcentage de la charge totale qui peut être raccordée à un circuit téléphonique bouclé utilisé par ce dispositif. La terminaison du circuit bouclé peut être constituée de n'importe quelle combinaison de dispositifs, pourvu que la somme des indices de charge de l'ensemble des dispositifs ne dépasse pas 100. La certification d'Industrie Canada s'applique seulement aux installations d'appareils utilisant des transformateurs approuvés par l'Association Canadienne de Normalisation (CSA).

© Systèmes de sécurité Paradox Ltée, 2003-2005. Tous droits réservés. Spécifications sujettes à changement sans préavis. Un ou plusieurs des brevets américains suivants peuvent s'appliquer : 6215399, 6111256, 5751803, 5721542, 5287111, 5119069, 5077549, 5920259 et 5886632. Des brevets canadiens et internationaux peuvent aussi s'appliquer.

Digiplex, Grafica, InTouch, Magellan et WinLoad sont des marques de commerce ou des marques de commerce déposées de Systèmes de sécurité Paradox Ltée ou de ses sociétés affiliées au Canada, aux États-Unis et/ou dans d'autres pays.

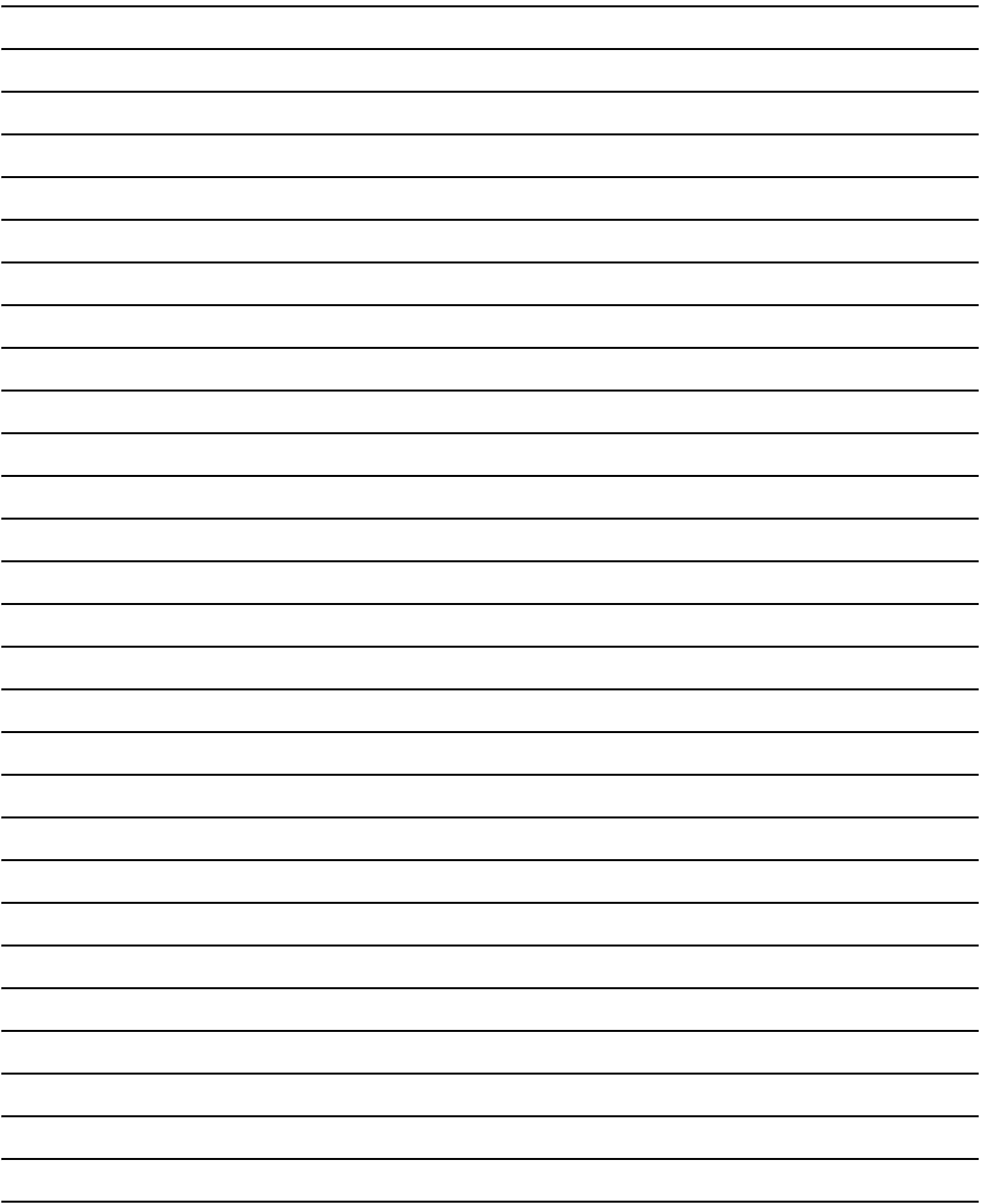

P ▲ R ▲ D O X[®]
S Y S T È M E S D E S É C U R I T É

780, boul. Industriel, Saint-Eustache (Québec) J7R 5V3 CANADA
Tél. : (450) 491-7444 Téléc. : (450) 491-2313
www.paradox.ca

Imprimé au Canada - 12/2005

DGP848-FI04